

# WAGNER

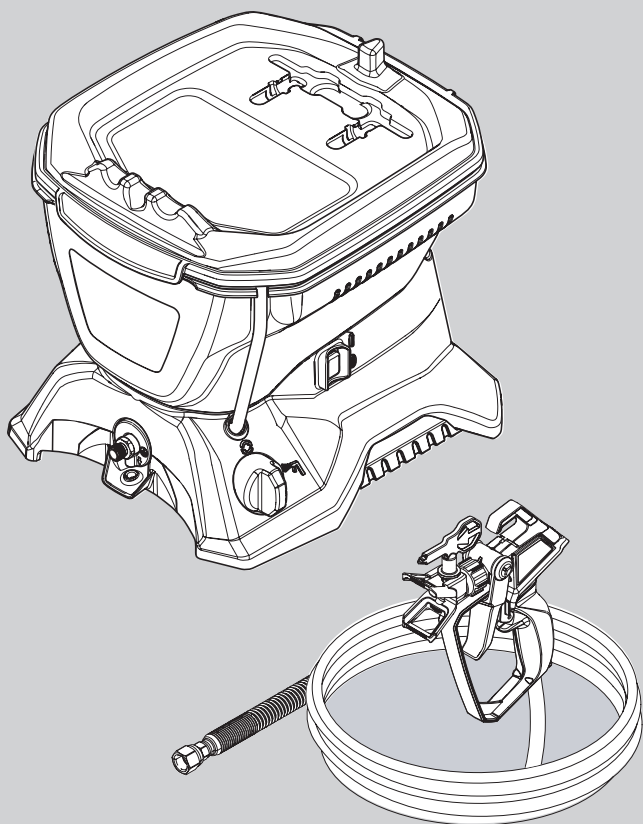

EN

## TABLE OF CONTENTS

IMPORTANT SAFETY INFORMATION	2-5
PIECES AND COMPONENTS	6
BEFORE YOU BEGIN	7
LOAD MATERIAL	8
SPRAYING	9-13
SHORT TERM STORAGE	14
CLEANUP	15-16
LONG TERM STORAGE	17
CLEANING THE INLET VALVE	18-19
CLEANING THE OUTLET VALVE	20
TROUBLESHOOTING	21
PARTS LIST	24-25
WARRANTY	28

F

## TABLE DE MATIÈRES

CONSIGNES DE SÉCURITÉ IMPORTANTES	2-5
PIÈCES ET COMPOSANTS	6
AVANT DE COMMENCER	7
REMPLISSEZ DE MATIÈRE LIQUIDE	8
PULVÉRISATION	9-13
RANGEMENT À COURT TERME	14
NETTOYAGE	15-16
RANGEMENT À LONG TERME	17
NETTOYAGE DE LA SOUPAPE D'ENTRÉE	18-19
NETTOYAGE DE LA SOUPAPE DE SORTIE	20
DÉPANNAGE	22
LISTE DE PIÈCES	24-25
GARANTIE LIMITÉE	28

ES

## CONTENIDO

INFORMACIÓN IMPORTANTE SOBRE SEGURIDAD	2-5
PIEZAS Y COMPONENTES	6
AVANT DE COMENZAR	7
CARGAR MATERIAL	8
ROCIADO	9-13
ALMACENAMIENTO DE CORTO PLAZO	14
LIMPIEZA	15-16
ALMACENAMIENTO DE LARGO PLAZO	17
LIMPIEZA DE LA VÁLVULA DE ENTRADA	18-19
LIMPIEZA DE LA VÁLVULA DE SALIDA	20
SOLUCIÓN DE PROBLEMAS	23
LISTA DE PIEZAS	24-25
GARANTÍA LIMITADA	28

Scan the QR codes for videos, tips, troubleshooting, and more.

Scannez le codes QR pour vidéos, aux conseils, au dépannage et plus encore.

Escanee el códigos QR para videos, consejos, resolución de problemas y más.

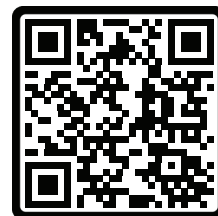

# CONTROL PRO™ 130

OWNER'S MANUAL • MANUEL DE L'UTILISATEUR • MANUAL DE USUARIO

READ THIS MANUAL FOR COMPLETE INSTRUCTIONS • LIRE CE MANUEL POUR OBTENIR DES DIRECTIVES COMPLÈTES • LEA ESTE MANUAL PARA OBTENER LAS INSTRUCCIONES COMPLETAS

### CAPABILITY

Sprays a variety of paints (oil-based and latex), primers, stains, preservatives and other nonabrasive materials.

### DO NOT USE!

This pump should not be used with textured materials, block filler, lacquers, industrial enamels, or asphalt sealer or materials containing HHC. See coating supplier if flash point is not listed on the container.

Do not spray or clean with liquids having a flash point of less than 38°C (100°F). Flash point is the temperature at which a fluid can produce enough vapor to ignite.

### SAFETY FEATURES

Spray gun trigger lock and pressure diffuser; built-in tip safety guard; PRIME/SPRAY knob for safe pressure release. Conforms to UL STD 1450. Certified to CSA C22.2 NO 68.

### POSSIBILITÉS

Pulvérisation de divers types de peintures (au latex ou à huile), d'apprêts, de teintures, d'agent d'imprégnation et d'autres substances non abrasives.

### NE PAS UTILISER!

Cette pompe ne devrait pas être utilisée avec les matériaux à grain, les blocs de remplissage, les laques, les émaux industriels, l'asphalte scellant ou les matériaux contenant du HHC. Vérifier le point d'éclair énuméré par le fournisseur d'enduit sur le récipient.

Ne pulvérisez pas et ne les nettoyez pas avec des liquides ayant un point d'éclair inférieur à 38 °C (100 °F). Le point d'éclair est la température à laquelle un fluide peut produire suffisamment de vapeur pour s'enflammer.

### CARACTÉRISTIQUES DE SÉCURITÉ

Serrure et garde de déclenchement de pistolet de pulvérisation; protège-embout intégré; bouton prime/spray permettant la décompression en toute sécurité. Se conforme à UL STD 1450. Certifié au NON 68 de CSA C 22.2.

### CAPACIDAD

Aplica una variedad de pinturas (látex y base de aceite, imprimadores, tintes, preservantes y otros materiales no abrasivos.

### ¡NO ROCIAR!

No utilizar esta bomba con materiales texturados, pasta de relleno, lacas, barnices industriales, ni selladores de asfalto o materiales que contengan HHC (cemento aluminoso por sus siglas en inglés). Consulte al proveedor de revestimientos si el punto de inflamación no se encuentra especificado en el envase.

No pulverice ni limpie con líquidos que tengan un punto de inflamación por debajo de 38 °C (100 °F). El punto de inflamación es la temperatura a la que un fluido puede producir vapor suficiente como para incendiarse.

### CARACTERÍSTICAS DE SEGURIDAD

Seguro del gatillo de la pistola rociadora, protección de seguridad incorporada en la boquilla; perilla PRIME/SPRAY para liberar presión sin peligro. Se conforma con UL STD 1450. Certificadas para CAN/CSAC 22.2 NO 68.

## IMPORTANT SAFETY INFORMATION • IMPORTANTES CONSIGNES DE SÉCURITÉ • INFORMACIÓN IMPORTANTE SOBRE SEGURIDAD

### EN GROUNDING INSTRUCTIONS

This product must be grounded. In the event of an electrical short circuit, grounding reduces the risk of electric shock by providing an escape wire for the electric current. This product is equipped with a cord having a grounding wire with an appropriate grounding plug. The plug must be plugged into an outlet that is properly installed and grounded in accordance with all local codes and ordinances.



**WARNING - Improper installation of the grounding plug can result in a risk of electric shock.**

If repair or replacement of the cord or plug is necessary, do not connect the green grounding wire to either flat blade terminal. The wire with insulation having a green outer surface with or without yellow stripes is the grounding wire and must be connected to the grounding pin.

Check with a qualified electrician or serviceman if the grounding instructions are not completely understood, or if you are in doubt as to whether the product is properly grounded. Do not modify the plug provided. If the plug will not fit the outlet, have the proper outlet installed by a qualified electrician.

This product is for use on a nominal 120 volt circuit and has a grounding plug that looks like the plug illustrated right. Make sure that the product is connected to an outlet having the same configuration as the plug. No adapter should be used with this product.

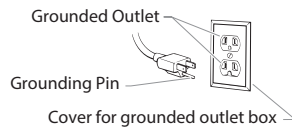

### IMPORTANT ELECTRICAL INFORMATION

Use only a 3-wire extension cord that has a 3-blade grounding plug and a 3-slot receptacle that will accept the plug on the product. Make sure your extension cord is in good condition. When using an extension cord, be sure to use one heavy enough to carry the current your product will draw. An undersized cord will cause a drop in line voltage resulting in loss of power and overheating. A 14 gauge or 12 gauge cord is recommended. If an extension cord is to be used outdoors, it must be marked with the suffix W-A after the cord type designation. For example, a designation of SJTW-A would indicate that the cord would be appropriate for outdoor use.

Cord gauge	12	14
Maximum cord length	150 feet	100 feet

Wagner accessory extension cords recommended:

P/N 0090241	20 foot extension cord
P/N 0090242	35 foot extension cord

### SAFETY HAZARDS



#### WARNING: INJECTION INJURY

A high pressure paint stream produced by this equipment can pierce the skin and underlying tissues, leading to serious injury and possible amputation. See a physician immediately.

#### PREVENTION:

- Do not aim the gun at, or spray any person or animal.
- Keep hands and other body parts away from the discharge. For example, do not try to stop leaks with any part of the body.
- NEVER put your hand in front of the gun. Gloves will not provide protection against an injection injury.
- ALWAYS keep the tip guard in place while spraying. The tip guard provides some protection but is mainly a warning device.
- Only use a nozzle tip specified by the manufacturer.
- Use caution when cleaning and changing nozzle tips. In the case where the nozzle tip clogs while spraying, ALWAYS lock gun trigger, shut pump off, and release all pressure before servicing, cleaning tip or guard, or changing tip. Pressure will not be released by turning off the motor. The PRIME/SPRAY valve or pressure bleed valve must be turned to their appropriate positions to relieve system pressure. Refer to PRESSURE RELIEF PROCEDURE described in the pump manual (page 7).
- Do not leave the unit energized or under pressure while unattended. When the unit is not in use, turn off the unit and relieve the pressure in accordance with the manufacturer's instructions.
- High-pressure spray is able to inject toxins into the body and cause serious bodily injury. In the event that injection occurs, seek medical attention immediately.
- Check hoses and parts for signs of damage, a leak can inject material into the skin. Inspect hose before each use. Replace any damaged hoses or parts. Only use Wagner original-high-pressure hoses in order to ensure functionality, safety and durability.
- This system is capable of producing 1600 PSI / 11.1 MPa. Only use replacement parts or accessories that are specified by the manufacturer and that are rated a minimum of 1600 PSI. This includes spray tips, nozzle guards, guns, extensions, fittings, and hose.
- Always engage the trigger lock when not spraying. Verify the trigger lock is functioning properly.
- Verify that all connections are secure before operating the unit.

- Know how to stop the unit and bleed pressure quickly. Be thoroughly familiar with the controls. Pressure will not be released by turning off the motor. The PRIME/SPRAY valve or pressure bleed valve must be turned to their appropriate positions to relieve system pressure. Refer to PRESSURE RELIEF PROCEDURE described in the pump manual (page 7).
- Always remove the spray tip before flushing or cleaning the system.



**NOTE TO PHYSICIAN: Injection into the skin is a traumatic injury which can lead to possible amputation. It is important to treat the injury as soon as possible. DO NOT delay treatment to research toxicity. Toxicity is a concern with some coatings injected directly into the blood stream. Consultation with a plastic surgeon or reconstructive hand surgeon may be advisable.**



#### WARNING: ELECTRIC SHOCK

This product can cause injury due to electric shock.

#### PREVENTION:

- Power tool plugs must match the outlet. Never modify the plug in any way. Do not use any adapter plugs with earthed (grounded) power tools. Unmodified plugs and matching outlets will reduce risk of electric shock.
- Avoid body contact with earthed or grounded surfaces, such as pipes, radiators, ranges and refrigerators. There is an increased risk of electric shock if your body is earthed or grounded.
- Do not expose power tools to rain or wet conditions. Water entering a power tool will increase the risk of electric shock.
- Do not abuse the cord. Never use the cord for carrying, pulling or unplugging the power tool. Keep cord away from heat, oil, sharp edges or moving parts. Damaged or entangled cords increase the risk of electric shock.
- When operating a power tool outdoors, use an extension cord suitable for outdoor use. Use of a cord suitable for outdoor use reduces the risk of electric shock.
- If operating a power tool in a damp location is unavoidable, use a Ground Fault Circuit Interrupter (GFCI) protected supply. Use of an GFCI reduces the risk of electric shock.



#### WARNING: EXPLOSION OR FIRE

Solvent and paint fumes can explode or ignite. Severe injury and/or property damage can occur.

#### PREVENTION:

- Do not spray flammable or combustible materials near an open flame, pilot lights or sources of ignition such as hot objects, cigarettes, motors, electrical equipment and electrical appliances. Avoid creating sparks from connecting and disconnecting power cords.
- Do not spray or clean with liquids having a flash point of less than 38°C (100°F). Flash point is the temperature at which a fluid can produce enough vapor to ignite.
- Paint or solvent flowing through the equipment is able to result in static electricity. Static electricity creates a risk of fire or explosion in the presence of paint or solvent fumes. All parts of the spray system, including the pump, hose assembly, spray gun and objects in and around the spray area shall be properly grounded to protect against static discharge and sparks. Use only conductive or grounded high-pressure airless paint sprayer hoses specified by the manufacturer.
- Verify that all containers and collection systems are grounded to prevent static discharge.
- Connect to a grounded outlet and use grounded extension cords (electric models only). Do not use a 3 to 2 adapter.
- Do not use a paint or solvent containing halogenated hydrocarbons. Such as chlorine, bleach mildewcide, methylene chloride and trichloroethane. They are not compatible with aluminum. Contact the coating supplier about compatibility of material with aluminum.
- Keep spray area well ventilated. Keep a good supply of fresh air moving through the area to keep the air within the spray area free from accumulation of flammable vapors. Keep pump assembly in well ventilated area. Do not spray pump assembly.
- Do not smoke in the spray area.
- Do not operate light switches, engines, or similar spark producing products in the spray area.
- Keep area clean and free of paint or solvent containers, rags, and other flammable materials.
- Know the contents of the paint and solvents being sprayed. Read all material Safety Data Sheets (SDS) and container labels provided with the paints and solvents. Follow the paint and solvent manufacturer's safety instructions.
- Place pump at least 20 feet (6 meters) from the spray object in a well ventilated area (add more hose if necessary). Flammable vapors are often heavier than air. Floor area must be extremely well ventilated. The pump contains arcing parts that emit sparks and can ignite vapors.
- Plastic can cause static sparks. Never hang plastic to enclose spray area. Do not use plastic drop cloths when spraying flammable material.
- Fire extinguisher equipment shall be present and working.

## IMPORTANT SAFETY INFORMATION • IMPORTANTES CONSIGNES DE SÉCURITÉ • INFORMACIÓN IMPORTANTE SOBRE SEGURIDAD

**WARNING: HAZARDOUS VAPORS**  
 Paints, solvents, insecticides, and other materials can be harmful if inhaled or come in contact with the body. Vapors can cause severe nausea, fainting, or poisoning.

### PREVENTION:

- Use a respirator or mask if vapors can be inhaled. Read all instructions supplied with the mask to be sure it will provide the necessary protection.
- Wear protective eyewear.
- Wear protective clothing as required by coating manufacturer.

**WARNING: GENERAL**  
 This product can cause severe injury or property damage.

### PREVENTION:

- Always wear appropriate gloves, eye protection, clothing and a respirator or mask when painting.
- Do not operate or spray near children. Keep children away from equipment at all times.
- Do not overreach or stand on an unstable support. Keep effective footing and balance at all times.
- Stay alert and watch what you are doing.
- Do not operate the unit when fatigued or under the influence of drugs or alcohol.
- Do not kink or over-bend the hose. Airless hose can develop leaks from wear, kinking and abuse. A leak can inject material into the skin.
- Do not expose the hose to temperatures or pressures in excess of those specified by manufacturer.
- Do not use the hose as a strength member to pull or lift the equipment.
- Use lowest possible pressure to flush equipment.
- Follow all appropriate local, state and national codes governing ventilation, fire prevention and operation.
- The United States Government Safety Standards have been adopted under the Occupational Safety and Health Act (OSHA). These standards, particularly part 1910 of the General Standards and part 1926 of the Construction Standards should be consulted.
- Before each use, check all hoses for cuts, leaks, abrasion or bulging of cover. Check for damage or movement of couplings. Immediately replace hose if any of those conditions exist. Never repair a paint hose. Replace with a conductive high-pressure hose.
- Do not spray outdoors on windy days.
- Always unplug cord from outlet before working on equipment (electric models only).

## F DIRECTIVES SUR LA MISE À LA TERRE

Ce dispositif doit être mis à la terre. En cas de court-circuit, ce procédé permet de réduire le risque d'un choc électrique en fournissant un parcours d'évacuation pour le courant. Ce produit est équipé d'un cordon comportant un fil de mise à la terre, et muni d'une fiche appropriée. Cette fiche doit être connectée dans une prise adéquatement installée et mise à la terre selon les codes et règlements en vigueur.



**MISE EN GARDE! Une installation inadéquate de la fiche de mise à la terre risque de provoquer un choc électrique.**

S'il est nécessaire de réparer ou de remplacer le cordon ou la fiche, ne pas connecter le fil de mise à la terre vert à aucune des bornes à broches plates. Le fil comportant un isolant de couleur verte, avec ou sans lignes jaunes, est le fil de mise à la terre devant être connecté à la broche de mise à la terre.

Il est recommandé de consulter un électricien qualifié ou un technicien si les directives sur la mise à la terre ne sont pas entièrement comprises, ou si l'on n'est pas sûr que le produit soit correctement mis à la terre. Ne pas modifier la fiche. Si la fiche ne peut être insérée dans la prise, demander à un électricien qualifié d'installer la prise appropriée.

Ce produit doit être utilisé sur un circuit d'une tension nominale de 120 volts et comporte une fiche de mise à la terre semblable à celle illustrée ci-dessous. Veuillez-vous assurer que le produit est connecté à une prise électrique ayant la même configuration que la fiche mâle. Ne pas utiliser d'adaptateur avec ce produit.



## INFORMATIONS IMPORTANTES SUR LE SYSTÈME ÉLECTRIQUE

Utilisez seulement une rallonge électrique trifilaire pourvue d'une prise avec mise à la terre (trois tiges) et d'une connexion femelle à trois trous convenant au cordon de l'appareil. Assurez-vous que la rallonge électrique est en bon état. Lorsque vous utilisez une rallonge électrique, assurez-vous qu'elle a un calibre assez élevé pour transmettre le courant nécessaire au fonctionnement de l'appareil. L'utilisation d'une rallonge de calibre trop faible entraîne une chute de tension sectorielle se traduisant par une perte de courant et une surchauffe de l'appareil. On recommande des fils de calibre 14 ou 12. Si vous devez utiliser une rallonge à l'extérieur, la mention W-A doit y figurer suivant la désignation du type de rallonge. Par exemple, SJTW-A représente une rallonge appropriée pour une utilisation à l'extérieur.

Cordon de calibre	12	14
Longueur maximum de cordon	46 m	31 m

Les rallonges Wagner recommandées sont les suivantes :

N° de pièce 0090241 Rallonge de 6,1 m (20 pi)

N° de pièce 0090242 Rallonge de 10,7 m (35 pi)

## RISQUES D'ACCIDENTS



### MISE EN GARDE : INJECTION CUTANÉE

Le jet de haute pression produit par cet appareil peut transpercer la peau et les tissus sous-jacents, causant des blessures graves pouvant entraîner l'amputation.

### PRÉVENTION :

- Ne dirigez pas le pistolet sur et ne pulvérisez pas les personnes ou les animaux.
- N'approchez pas les mains ni d'autres parties du corps de la sortie du produit. Par exemple, ne tentez pas d'arrêter une fuite avec une partie du corps.
- NE JAMAIS mettre la main, même gantée, devant le pistolet (les gants n'offrent aucune protection contre les blessures par injection).
- TOUJOURS s'assurer que le protégé-embout est en place avant de pulvériser. Il est cependant à noter que, s'il assure une certaine protection, ce dispositif joue surtout un rôle préventif.
- Utilisez exclusivement un embout de buse spécifié par le fabricant.
- Prenez garde quand vous nettoyez ou que vous changez les embouts de buse. Si l'embout se bouche pendant que vous pulvérisez, verrouillez TOUJOURS la détente du pistolet, arrêtez la pompe et libérez toute la pression avant de réparer ou de nettoyer l'embout ou le protecteur ou avant de changer d'embout. La pression n'est pas libérée par l'arrêt du moteur. La poignée du robinet-valve PRIME/SPRAY doit être placée sur PRIME pour libérer la pression. Consultez la Procédure de Décompression (page 7) décrite dans le manuel de la pompe.
- Ne laissez pas l'appareil sous tension ou sous pression quand vous vous en éloignez. Quand vous n'utilisez pas l'appareil, éteignez-le et libérez la pression conformément aux instructions du fabricant.
- La pulvérisation à haute pression peut injecter des toxines dans le corps et causer de graves blessures corporelles. Si une telle injection se produisait, consultez immédiatement un médecin.
- Vérifiez les tuyaux et les pièces pour détecter des signes d'endommagement : une fuite peut injecter le produit dans la peau. Inspectez le tuyau avant chaque emploi. Changez tous les tuyaux ou pièces endommagés. Pour des raisons de fonctionnement, de sécurité et de durée de vie, utiliser exclusivement des tuyaux flexibles à haute pression d'origine de Wagner.
- Ce système peut produire une pression de 11.1 MPa (1 600 PSI). N'utilisez que les pièces de rechange ou les accessoires spécifiés par le fabricant et ayant une pression nominale minimum de 11 MPa. Ceci est valable pour les embouts de pulvérisation, les protecteurs de buse, les pistolets, les rallonges, les raccords et le tuyau.
- Verrouillez toujours la détente quand vous ne pulvérisez pas. Vérifiez que le verrou de la détente fonctionne correctement.
- Vérifiez que toutes les connexions sont bien serrées avant d'utiliser l'appareil.
- Sachez comment arrêter l'appareil et le dépressuriser rapidement. Soyez bien familiarisé avec les commandes. La pression n'est pas libérée lorsque le moteur est arrêté. La poignée du robinet-valve PRIME/SPRAY doit être placée sur PRIME pour libérer la pression. Consultez la Procédure de Décompression (page 7) décrite dans le manuel de la pompe.
- Retirez toujours l'embout de pulvérisation avant de rincer ou de nettoyer le système.



### REMARQUE À L'INTENTION DES MÉDECINS :

**Les injections cutanées sont des lésions traumatiques; il importe donc de les traiter sans délai. On NE DOIT PAS retarder ce traitement sous prétexte de vérifier la toxicité du produit en cause, celle-ci n'étant conséquente que dans le cas d'injection directe de certains produits dans le système sanguin. Il pourrait s'avérer nécessaire de consulter un plasticien ou un spécialiste en chirurgie reconstructive de la main.**



### MISE EN GARDE : CHOC ÉLECTRIQUE

Ce produit peut causer des blessures en raison du choc électrique.

### PRÉVENTION :

- La fiche de l'appareil doit convenir pour la prise de courant. La fiche ne peut en aucune manière être modifiée. N'utilisez pas d'adaptateur en même temps que des appareils avec protection de terre. Une fiche non modifiée et des prises de courant appropriées diminuent le risque de choc électrique.
- Évitez le contact corporel avec des surfaces mises à la terre, telles que celles de tuyaux, chauffages, cuisinières et réfrigérateurs. Il existe un risque accru de choc électrique lorsque votre corps est mis à la terre.
- Maintenez l'appareil à l'écart de la pluie et de l'humidité. L'infiltration d'eau dans un appareil électrique augmente le risque de choc électrique.
- N'utilisez pas le câble dans un autre but que celui auquel il est destiné, notamment

## IMPORTANT SAFETY INFORMATION • IMPORTANTES CONSIGNES DE SÉCURITÉ • INFORMACIÓN IMPORTANTE SOBRE SEGURIDAD

pour porter l'appareil, le suspendre ou pour tirer la fiche de la prise de courant. Maintenez le câble à l'écart de la chaleur, de l'huile, des arêtes vives ou de parties d'appareil en mouvement. Les câbles endommagés ou emmêlés augmentent le risque de choc électrique.

- Lorsque vous travaillez en extérieur, n'utilisez que des rallonges également adaptées à une utilisation en extérieur. L'utilisation d'une rallonge appropriée pour l'extérieur diminue le risque de choc électrique.
- S'il n'est pas possible d'éviter l'utilisation de l'appareil dans un environnement humide, ayez recours à un disjoncteur différentiel. Ceci évite le risque d'une décharge électrique.



### MISE EN GARDE : EXPLOSION OU INCENDIE

Les émanations de certains produits peuvent exploser ou s'enflammer, et risquent d'entraîner des dommages matériels ou de graves blessures.

#### PRÉVENTION :

- Ne pulvérisez pas de matières inflammables ou combustibles près d'une flamme nue, de voyants lumineux ou de sources d'ignition telles que des objets chauds, cigarettes, moteurs, matériel et appareils électriques. Évitez de produire des étincelles en connectant et en déconnectant les cordons électriques.
- Ne pulvérisez pas et ne les nettoyez pas avec des liquides ayant un point d'éclair inférieur à 38 °C (100 °F). Le point d'éclair est la température à laquelle un fluide peut produire suffisamment de vapeur pour s'enflammer.
- L'écoulement de peinture ou de solvant dans l'équipement peut produire de l'électricité statique. L'électricité statique crée un risque d'incendie ou d'explosion en présence de fumées de peinture ou de solvant. Toutes les pièces du système du pulvérisateur, y compris la pompe, l'ensemble du tuyau, le pistolet de pulvérisation et les objets dans et autour de la zone de pulvérisation doivent être correctement reliés à la terre pour protéger contre les décharges d'électricité statique et les étincelles. N'utilisez que des tuyaux conducteurs ou reliés à la terre pour pulvérisateurs de peinture sous vide à haute pression, spécifiés par le fabricant.
- Vérifiez que tous les conteneurs ou systèmes de stockage sont reliés à la terre pour éviter les décharges d'électricité statique.
- Connectez à une prise électrique avec prise de terre et utilisez des rallonges électriques reliées à la terre. N'utilisez pas d'adaptateur 3 à 2.
- N'utilisez pas de peinture ou de solvant contenant du halon, par exemple, le chlore, les agents antioxydants à l'eau de Javel, le chlorure de méthylène et le trichloroéthane. Ils ne sont pas compatibles avec l'aluminium. Contactez le fournisseur de revêtements pour connaître la compatibilité du matériau avec l'aluminium.
- La zone de pulvérisation doit toujours être bien aérée. Une bonne quantité d'air frais doit constamment traverser la zone de pulvérisation pour éviter les accumulations de vapeurs inflammables. Le système de pompage doit être placé dans une zone bien aérée. Ne pulvérisez pas le système de pompage.
- Ne fumez pas dans la zone de pulvérisation.
- N'actionnez pas d'interrupteurs électriques, de moteurs ou autres dispositifs produisant des étincelles dans la zone de pulvérisation.
- Maintenez la propreté de la zone et veillez à ce qu'elle ne contienne pas de conteneurs de peinture ou de solvant, de chiffons et autres matières inflammables.
- Sachez ce que contiennent la peinture et les solvants pulvérisés. Lisez les fiches de sécurité du matériel (SDS) et les étiquettes apposées sur les conteneurs de peintures et de solvants. Respectez les consignes de sécurité du fabricant de peinture et de solvant.
- Placez la pompe à une distance minimum de 6 mètres (20 pieds) de l'objet à pulvériser, dans une zone bien aérée (ajoutez de la longueur de tuyau si besoin est). Les vapeurs inflammables sont souvent plus lourdes que l'air. La zone près du sol doit être très bien aérée. La pompe contient des pièces qui produisent des arcs et émettent des étincelles pouvant enflammer les vapeurs.
- Le plastique peut causer des étincelles d'électricité statique. N'accrochez aucun plastique dans une zone de pulvérisation fermée. N'utilisez pas de toiles de protection en plastique quand vous pulvérisez une matière inflammable.
- Ayez un extincteur en bon état de fonctionnement à portée de main.



### MISE EN GARDE : ÉMANATIONS DANGEREUSES

Certains produits (peintures, solvants, insecticides ou autres) peuvent être nocifs s'ils sont inhalés ou entrent en contact avec l'organisme. Les émanations de ces produits peuvent provoquer de graves nausées, évanouissements ou empoisonnements.

#### PRÉVENTION :

- Se servir d'un masque ou d'un respirateur s'il y a un risque d'inhalation (lire toutes les directives concernant ces dispositifs afin de s'assurer qu'ils offrent la protection requise).
- Porter des lunettes de protection.
- Porter les vêtements de protection prescrits par le fabricant du produit utilisé.



### MISE EN GARDE : GÉNÉRALITÉS

Ce produit peut causer des blessures graves ou des dommages matériels.

#### PRÉVENTION :

- Portez toujours les gants, la protection oculaire, les vêtements et un respirateur ou

masque appropriés quand vous peignez.

- Ne travaillez pas et ne pulvérisez pas près d'enfants. Éloignez toujours les enfants de l'équipement.
- Ne travaillez pas avec les bras au-dessus de la tête ni sur un support instable. Appuyez-vous bien sur les deux pieds pour toujours conserver l'équilibre.
- Soyez attentif et regardez ce que vous faites.
- N'utilisez pas l'appareil quand vous êtes fatigué ou sous l'influence de drogues ou d'alcool.
- Ne faites pas de nœuds avec le tuyau et ne le tordez pas trop. Le tuyau à vide peut présenter des fuites suite à l'usure, les nœuds ou les mauvais traitements. Une fuite risque d'injecter du produit dans la peau.
- N'exposez pas le tuyau à des températures ou des pressions supérieures à celles spécifiées par le fabricant.
- N'utilisez pas le tuyau pour tirer ou soulever l'équipement.
- Utilisez la plus basse pression possible pour rincer l'équipement.
- Respectez tous les codes locaux, étatiques et nationaux qui régulent la ventilation, la prévention d'incendies et le fonctionnement.
- Les normes de sécurité du gouvernement des États-Unis ont été adoptées dans la loi Occupational safety and Health Act (OSHA). Ces normes, en particulier la partie 1910 des Normes générales et la partie 1926 des Normes de construction, doivent être consultées.
- Avant chaque emploi, vérifiez tous les tuyaux pour détecter d'éventuelles coupures, fuites, abrasion ou couvercle bombé. Vérifiez l'état ou le mouvement des accouplements. Changez immédiatement le tuyau si l'une de ces conditions est vérifiée. Ne réparez jamais un tuyau de peinture. Remplacez-le par un tuyau conducteur à haute pression.
- Ne pulvérisez pas à l'extérieur par temps venteux.
- Débranchez toujours le cordon électrique de la prise avant de travailler sur l'équipement.

## ES

### INSTRUCCIONES PARA LA CONEXIÓN A TIERRA

Este producto debe conectarse a tierra. En caso de un cortocircuito eléctrico, la conexión a tierra reduce el riesgo de choque eléctrico al aportar un alambre de escape para la corriente eléctrica. Este producto está equipado con un cable que tiene alambre a tierra con un enchufe a tierra adecuado. Debe usarse el enchufe para conectar a un receptáculo que esté debidamente instalado y conectado a tierra en conformidad con los códigos y las ordenanzas locales.



### ADVERTENCIA - La instalación incorrecta del enchufe a tierra puede ocasionar un riesgo de choque eléctrico.

Si es necesario reparar o cambiar el cable o el enchufe, no conecte el cable verde a ninguna de las dos puntas planas. El cable con aislamiento de color verde por fuera con o sin rayas amarillas es el alambre de conexión a tierra y debe conectarse a la espiga de conexión a tierra.

Consulte a un electricista o técnico de servicio capacitado si las instrucciones para la conexión a tierra no se entienden claramente o si tiene dudas en cuanto a que el producto esté debidamente conectado a tierra. No modifique el enchufe que se incluye. Si el enchufe no encaja en el receptáculo, pida a un electricista capacitado que instale un receptáculo adecuado.

Este producto es para utilizarse en un circuito de 120 voltios nominales y tiene un enchufe a tierra que tiene un aspecto similar al ilustrado más abajo. Asegúrese que el producto esté conectado a un tomacorriente que tenga la misma configuración que el enchufe. No deben utilizarse adaptadores para este producto.

Receptáculo conectado a tierra

Patata a tierra

Tapa de la caja de receptáculo conectada a tierra

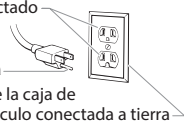

### INFORMACIÓN ELÉCTRICA IMPORTANTE

Use solamente un cable de extensión de 3 conductores que tenga un enchufe a tierra de 3 patas y un receptáculo de 3 ranuras que acepte el enchufe del producto. Revise que el cable de extensión esté en buen estado. Al utilizar un cable de extensión, fíjese que sea del calibre apto para transmitir la corriente que consume el producto. Un cable de calibre insuficiente hará que baje el voltaje de la línea perdiendo potencia y produciendo sobrecalentamiento en la unidad. Se recomienda un cable de calibre 14 ó 12. Si se usa un cable de extensión en exteriores, debe estar marcado con el sufijo W-A después de la designación del tipo de cable. Por ejemplo, una designación SJTW-A indicaría que el cable sería apto para uso en exteriores.

Cable de calibre	12	14
Máximo de la longitud de la cable	46 m	31 m

Cable de extensión Wagner recomendado:

P/N 0090241

cable de extensión de 20 pies

P/N 0090242

cable de extensión de 35 pies

**PELIGROS DE SEGURIDAD**



**ADVERTENCIA: LESIÓN POR INYECCIÓN**

El flujo de pintura a alta presión que produce este equipo puede perforar la piel y los tejidos subyacentes, ocasionando lesiones graves y posible amputación. CONSULTE A UN MÉDICO INMEDIATAMENTE.

**PREVENCIÓN:**

- No apunte con la pistola ni pulverice sobre ninguna persona ni animal.
- Mantenga las manos y el resto del cuerpo lejos de la descarga. Por ejemplo, no trate de detener fugas con ninguna parte de su cuerpo.
- NUNCA ponga la mano frente a la pistola. Los guantes no protegen contra una lesión por inyección.
- SIEMPRE mantenga la protección de la boquilla en su sitio al rociar. La protección de la boquilla sirve principalmente de dispositivo de advertencia.
- Utilice solamente la boquilla especificada por el fabricante.
- Tenga cuidado al limpiar y cambiar las boquillas. Si la boquilla se atasca durante la pulverización, ponga SIEMPRE el seguro del gatillo de la pistola, apague la bomba y libere toda la presión antes de reparar, limpiar el protector o la boquilla o cambiar la boquilla. La presión no se libera apagando el motor. Para liberar la presión hay que poner la manija de la válvula PRIME/SPRAY en PRIME. Consulte el Procedimiento de Alivio de Presión (pagina 7) que se describe en el manual de la bomba.
- No deje el aparato con corriente ni con presión cuando nadie esté pendiente de ella. Cuando no utilice el aparato, apáguelo y libere la presión siguiendo las instrucciones del fabricante.
- La pulverización a alta presión puede inyectar toxinas en el cuerpo y producir daños graves en el mismo. En caso de que esto ocurra, visite a un médico inmediatamente.
- Compruebe las mangueras y las piezas en busca de daños; una fuga puede inyectar material en la piel. Inspeccione la manguera antes de cada uso. Sustituya las mangueras o las piezas dañadas. Por razones de funcionamiento, seguridad y duración, emplear únicamente mangueras de alta presión originales de Wagner.
- Este sistema es capaz de producir 11.1 MPa (1600 PSI). Utilice solamente piezas de repuesto o accesorios especificados por el fabricante y con una capacidad nominal de 11 MPa (1600 PSI) como mínimo. Entre ellos se incluyen boquillas pulverizadoras, protectores para las boquillas, pistolas, alargadores, racores y mangueras.
- Ponga siempre el seguro del gatillo cuando no esté pulverizando. Verifique que el seguro del gatillo funciona correctamente.
- Antes de utilizar el aparato, verifique que todas las conexiones son seguras.
- Aprenda a detener el aparato y a liberar la presión rápidamente. Familiarícese a conciencia con los controles. La presión no se libera apagando el motor. Para liberar la presión hay que poner la manija de la válvula PRIME/SPRAY en PRIME. Consulte el Procedimiento de Alivio de Presión (pagina 7) que se describe en el manual de la bomba.
- Quite siempre la boquilla pulverizadora antes de enjuagar o limpiar el sistema.



**NOTA PARA EL MÉDICO:**

**La inyección a través de la piel es una lesión traumática. Es importante tratar la lesión tan pronto sea posible. NO retrase el tratamiento para investigar la toxicidad. La toxicidad es un factor a considerar con ciertos revestimientos inyectados directamente en la corriente sanguínea. Puede ser aconsejable consultar con un cirujano plástico o un cirujano especialista en reconstrucción de las manos.**



**ADVERTENCIA: DESCARGA ELÉCTRICA**

Este producto puede causar lesiones debido a descargas eléctricas.

**PREVENCIÓN:**

- El enchufe de red del equipo debe corresponder a la caja de enchufe, y no deberá modificarse de ningún modo. No utilice enchufes adaptadores junto con los equipos con protección a tierra. Los enchufes originales con sus correspondientes cajas de enchufe disminuyen el riesgo de una descarga eléctrica.
- Evite el contacto con superficies puestas a tierra, como tuberías, calefactores, hornillos y neveras. Existe un elevado riesgo por descarga eléctrica si su cuerpo tiene contacto a tierra.
- Mantenga el equipo alejado de la lluvia o la humedad. La penetración de agua a un equipo eléctrico aumenta el riesgo de una descarga eléctrica.
- No utilice el cable para fines extraños, como para trasladar o colgar el equipo, o para extraer la clavija de la caja de enchufe. Mantenga el cable alejado del calor, aceite, cantos cortantes o componentes móviles. Los cables deteriorados o enredados aumentan el riesgo de una descarga eléctrica.
- Cuando trabaje al aire libre, utilice únicamente cables de prolongación que estén también permitidos para zonas exteriores. La utilización de un cable de prolongación adecuado para zonas exteriores disminuye el riesgo de una descarga eléctrica.
- Si la operación del equipo en un ambiente húmedo es inevitable, utilice un interruptor de corriente de defecto. El uso de un interruptor de corriente de defecto evita el riesgo de descargas eléctricas.



**ADVERTENCIA: EXPLOSIÓN O INCENDIO**

Los vapores inflamables, como vapores de solvente y pintura, en el área de trabajo se pueden encender o pueden explotar.

**PREVENCIÓN:**

- No pulverice materiales inflamables ni combustibles.
- No pulverice ni limpie con líquidos que tengan un punto de inflamación por debajo de 38 °C (100 °F). El punto de inflamación es la temperatura a la que un fluido puede producir vapor suficiente como para incendiarse.
- Compruebe que todos los recipientes y sistemas de recogida están conectados a tierra para evitar descargas eléctricas.
- Mantenga la zona de pulverización bien ventilada. Asegúrese de que circula aire fresco por la zona para evitar que se acumulen vapores inflamables en el aire de la zona de pulverización.
- No encienda interruptores de luces, motores ni productos similares que puedan producir chispas en la zona de pulverización.
- Mantenga la zona limpia y despejada de botes de pintura y disolventes, trapos y otros materiales inflamables.
- Infórmese del contenido de la pintura y de los disolventes que pulverice. Lea las hojas de datos sobre seguridad de los materiales (SDS) y las etiquetas en los botes de pintura y disolvente. Siga las instrucciones de seguridad del fabricante de la pintura y del disolvente.
- Deberá contar con equipos extintores de incendios que funcionen correctamente.



**ADVERTENCIA: VAPORES PELIGROSOS**

Las pinturas, solventes, insecticidas y demás materiales pueden ser nocivos si se inhalan o toman contacto con el cuerpo. Los vapores pueden causar náuseas graves, desmayos o envenamamiento.

**PREVENCIÓN:**

- Use un respirador o mascarilla si pueden inhalarse los vapores. Lea todas las instrucciones suministradas con la mascarilla para revisar que brinde la protección necesaria.
- Use lentes protectores.
- Use ropa protectora según lo indique el fabricante del revestimiento.



**ADVERTENCIA: GENERAL**

Puede causar daños materiales o lesiones graves.

**PREVENCIÓN:**

- Cuando pinte, lleve siempre guantes, protección para los ojos, ropa y un respirador o máscara adecuados.
- Nunca utilice el aparato ni pulverice cerca de niños. Mantenga el equipo alejado de los niños en todo momento.
- No se estire demasiado ni se apoye sobre un soporte inestable. Mantenga los pies bien apoyados y el equilibrio en todo momento.
- No se distraiga y tenga cuidado con lo que hace.
- No utilice el aparato si está fatigado o se encuentra bajo la influencia del alcohol o de las drogas.
- No retuerza ni doble la manguera en exceso. En la manguera airless pueden aparecer fugas a causa del desgaste, de retorcimientos o de un mal uso. Una fuga puede inyectar material en la piel.
- No exponga la manguera a temperaturas o presiones que superen las especificadas por el fabricante.
- No utilice la manguera como elemento de fuerza para tirar del equipo o levantarlo.
- Utilice la presión más baja posible para enjuagar el equipo.
- Cumpla todos los reglamentos locales, estatales y nacionales pertinentes relativos a ventilación, prevención de incendios y funcionamiento.
- Las normas sobre seguridad del gobierno de los Estados Unidos se han adoptado al amparo de la Ley de salud y seguridad ocupacional (OSHA). Deben consultarse tres normas, particularmente la sección 1910 de las Normas generales y la sección 1926 de las Normas sobre construcción.
- Cada vez que vaya a utilizar el equipo, compruebe antes todas las mangueras en busca de cortes, fugas, abrasión o bultos en la cubierta. Compruebe el movimiento de los acoplamientos y si están dañados. Sustituya inmediatamente una manguera si descubre alguna de estas anomalías. No repare nunca una manguera de pintura. Sustitúyala por una manguera conductora a alta presión.
- No pulverice al aire libre si hace viento.
- Desenchufe siempre el cable antes de trabajar en el equipo.

**PARTS AND COMPONENTS • PIÈCES ET COMPOSANTS • PIEZAS Y COMPONENTES**

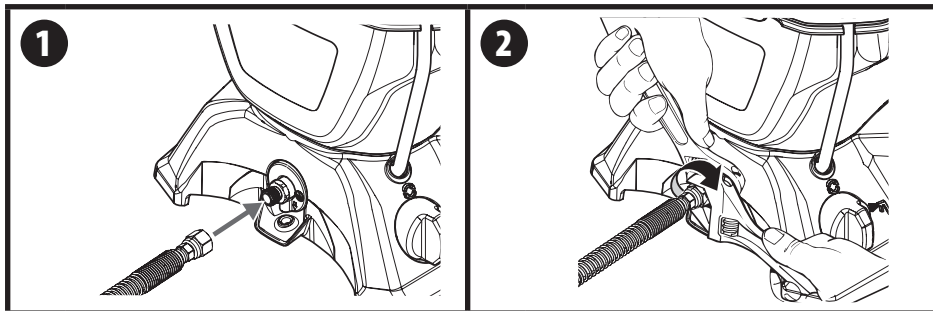
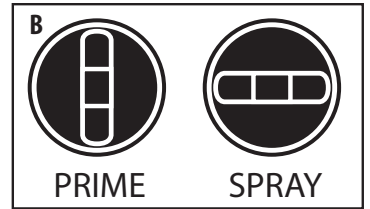
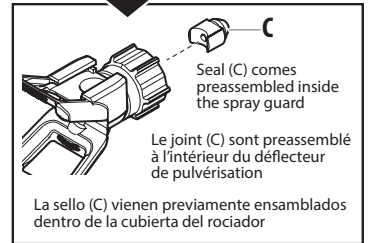
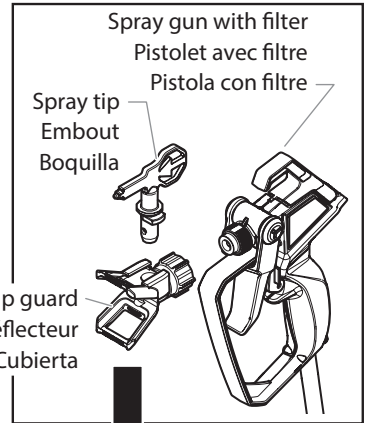
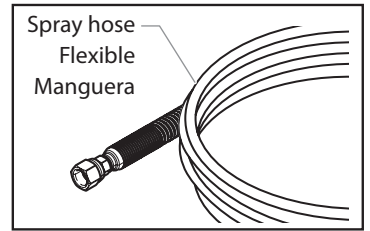
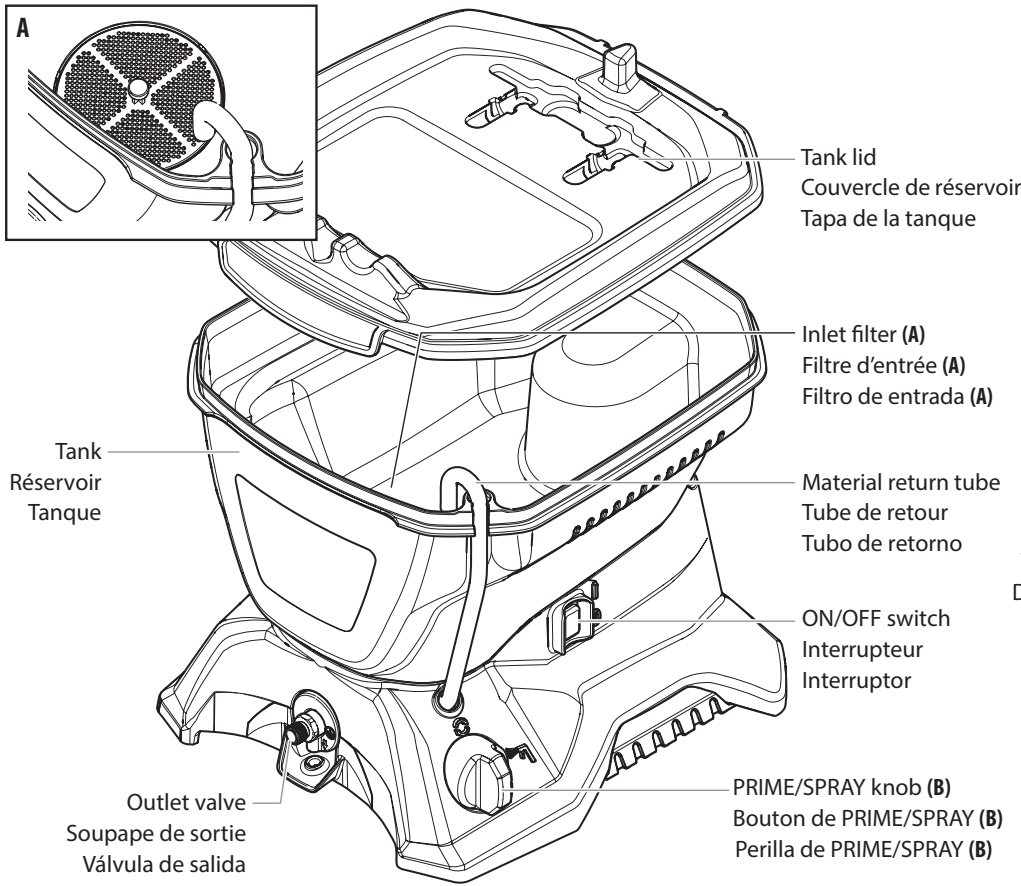

**ASSEMBLY**

- Do not plug in the power cord until assembly is complete.
- Remove the plastic cap from the outlet valve and the plastic plug from the end of the spray hose prior to assembly.
- 1. Thread one end of the high pressure spray hose to the outlet valve.
- 2. Hold the port with an adjustable wrench, and tighten the hose with the other. Do not over-tighten.
- If you purchased the accessory hose (sold separately), make sure to attach this accessory hose first to the pump (the same way as step 1, above). Then attach the hose included with the sprayer to the accessory hose.
- Do not use the hose as a strength member to pull or lift the equipment.  
**Attention** This pump is liquid-cooled. Do not allow the sprayer to run without paint or water in the tank.

**ASSEMBLAGE**

- Ne branchez pas le cordon d'alimentation tant que l'appareil n'est pas entièrement assemblé.
- Enlevez le capuchon de plastique du port du tuyau de pulvérisation et le bouchon en plastique du bout du tuyau de pulvérisation avant l'installation.
- 1. Vissez l'une des extrémités du boyau de pulvérisation sur la soupape de sortie du pulvérisateur.
- 2. Tenir le raccord dans une clé à molette et serrer au moyen d'une autre. Ne serrez pas trop.
- Si vous avez acheté le tuyau accessoire (vendu séparément), assurez-vous de joindre ce tuyau accessoire à la pompe d'abord (de la même façon qu'à l'étape 1 ci-dessus). Fixez ensuite le tuyau inclus avec le pulvérisateur au tuyau accessoire.
- N'utilisez pas le tuyau pour tirer ou soulever l'équipement.  
**Attention** Cette pompe est refroidie par un liquide. N'actionnez pas le pulvérisateur sans produit à pulvériser ou eau dans le réservoir.

**ENSAMBLAJE**

- No conecte el cable de alimentación hasta que el ensamblaje esté completo.
- Retire la tapa de plástico del puerto de la manguera de pulvérisación y el tapón de plástico del extremo de la manguera de pulvérisación antes del montaje.
- 1. Enrosque uno de los extremos de la manguera del rociador en la válvula de salida del mismo.
- 2. Sostengo la conector con una llave ajustable y apríetla con la otra. No apriete en exceso.
- Si compró una manguera auxiliar (se vende por separado), asegúrese de conectar esta manguera auxiliar primero a la bomba (de la misma manera que el paso 1, anterior). Luego, conecte la manguera incluida con el pulverizador a la manguera auxiliar.
- No utilice la manguera como elemento de fuerza para tirar del equipo o levantarlo.  
**Atención** Esta bomba se enfría con líquido. No permita que el pulverizador funcione sin material de pulvérisación o con agua en el depósito.

## BEFORE YOU BEGIN • AVANT DE COMMENCER • AVANT DE COMENZAR



This section contains instructions that will be repeated throughout this manual. Read and understand this section before using the equipment.



La section ci-dessous contient des renseignements qui seront répétés plus loin dans le manuel. Assurez-vous de lire et bien comprendre cette section avant d'utiliser l'équipement.



Esta sección contiene instrucciones que se repetirán en el manual. Lea y comprenda esta sección antes de utilizar el equipo.

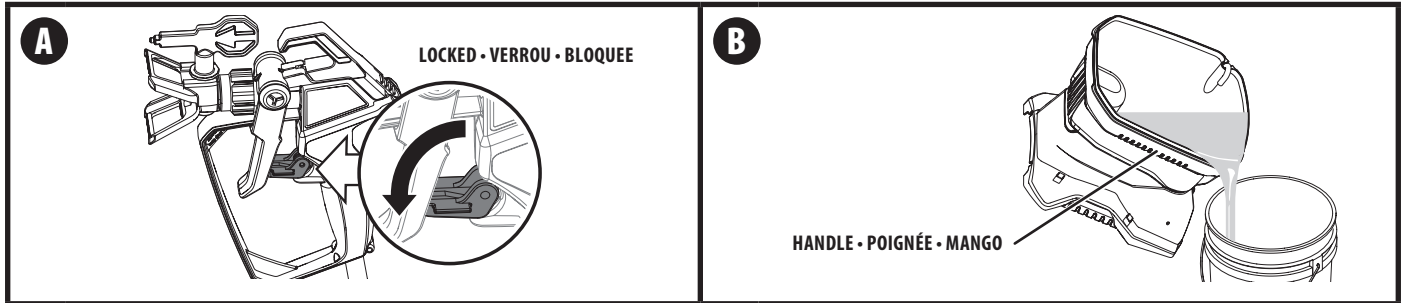

### (A) SPRAY GUN TRIGGER LOCK

Engage the trigger lock whenever instructed.

To lock the trigger, flip the trigger lock down until it stops in place behind the trigger.

To unlock the trigger, flip the trigger lock up until it snaps into place on the gun handle.

### (A) VERROU DE DÉTENTE

Verrouillez la détente du pistolet de pulvérisation chaque fois que c'est indiqué.

Pour verrouiller la détente, baissez le blocage de la détente jusqu'à ce qu'il s'arrête derrière la détente.

Pour déverrouiller la détente, montez le blocage de la détente jusqu'à ce qu'il s'enclenche en place sur la poignée du pistolet.

### (A) SEGURO DEL GATILLO

Bloquee el gatillo de la pistola pulverizadora siempre que se indique.

Para bloquear el gatillo, mueva el seguro del gatillo hacia abajo hasta que se detenga en su lugar detrás del gatillo.

Para desbloquear el gatillo, mueva el seguro del gatillo hacia arriba, hasta que se enganche en la pieza de sujeción de la pistola.

### (B) MOVING / EMPTYING THE SPRAYER

When lifting the sprayer in order to move it or empty the tank, secure with both hands the grooved handle area on both sides of the tank.



The sprayer can be heavy when filled with spraying material. Make sure to lift with your legs and not your back in order to reduce the risk of injury.

Do not use the tank lid to carry the sprayer as it may slip off, causing the sprayer to be dropped.

### (B) DÉPLACER/VIDER LE PULVÉRISATEUR

Lorsque vous levez le pulvérisateur dans le but de le déplacer ou de vider le réservoir, placez vos mains dans les poignées rainurées des deux côtés du réservoir.



La pulvérisateur peut être lourde lorsqu'elle est remplie de fluide à pulvériser. Assurez-vous d'utiliser les muscles de vos jambes et non ceux de votre dos pour la soulever afin de réduire les risques de blessure.

N'utilisez pas le couvercle du réservoir pour transporter le pulvérisateur étant donné qu'il pourrait glisser et tomber.

### (B) MOVIMIENTO / VACIADO DEL PULVERIZADOR

Cuando levante el pulverizador para moverlo o vaciar el tanque, afirme con ambas manos el área de asidero con ranuras en ambos lados del tanque.



La unidad puede resultar pesada cuando contiene el material para rociar. Para levantarla asegúrese de hacer el esfuerzo con las piernas y no con la espalda para reducir el riesgo de lesiones.

No use la tapa del tanque para transportar el pulverizador, ya que se puede resbalar y provocar la caída del pulverizador.

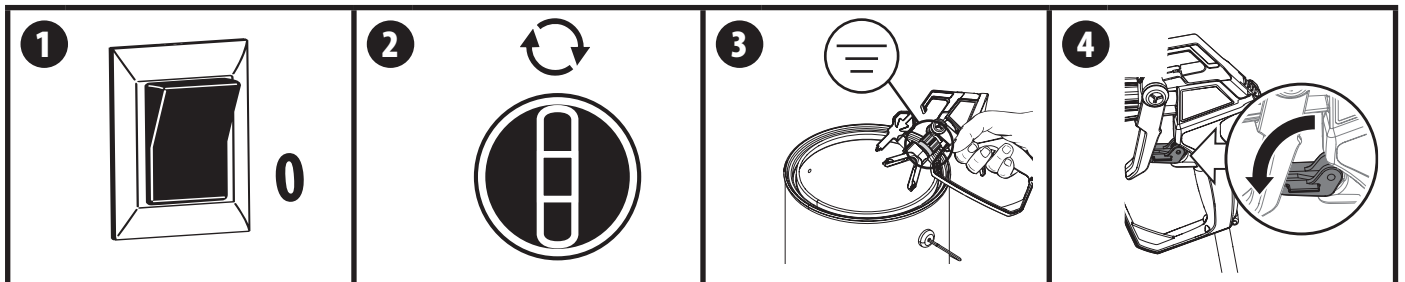

### PRESSURE RELIEF PROCEDURE



Be sure to follow the Pressure Relief Procedure when shutting the unit off for any purpose. This procedure is used to relieve pressure from the spray hose.



Explosion hazard. Make sure the spray gun is grounded (⊖) when relieving pressure. Ground the gun by holding the metal nut on the tip guard or diffuser firmly against a metal container when instructed to trigger the gun.

1. Turn the power OFF (0).
2. Lock the spray gun. Turn the PRIME/SPRAY knob to PRIME.
3. Unlock the spray gun. Briefly pull the trigger to fully relieve pressure from the system (see Explosion Hazard warning above).
4. Lock the spray gun.

### PROCÉDURE DE DÉCOMPRESSION



Assurez-vous de suivre la méthode de décompression lorsque vous arrêtez le pulvérisateur pour quelque raison que ce soit. Cette méthode a pour but de diminuer la pression accumulée dans le tuyau de pulvérisation.



Danger d'explosion. Assurez-vous que le pistolet pulvérisateur soit mis à terre (⊖) lorsque vous réduisez la pression. Tenez l'écrou métallique sur le garde-buse fermement contre un contenant métallique lorsqu'indiqué pour déclencher le pistolet.

1. Éteignez le pulvérisateur (0).
2. Verrouillez le pistolet de pulvérisation. Tournez le bouton de PRIME/SPRAY à la position PRIME.
3. Déverrouillez le pistolet de pulvérisation. Pulvérissez dans un seau vide jusqu'à ce que la pression ait diminué. (voir l'avertissement de Danger d'explosion ci-dessus).
4. Verrouillez le pistolet.

### PROCEDIMIENTO DE ALIVIO DE PRESIÓN



Asegúrese de realizar el Procedimiento de Alivio de Presión al momento de apagar la unidad, cualquiera sea el fin. Este procedimiento se utiliza para aliviar la presión de la manguera del rociador.



Peligro de explosión. Asegúrese de que la pistola pulverizadora esté conectada a tierra (⊖) cuando alivie la presión. Afirme la tuerca de metal en la protección de la boquilla firmemente contra un recipiente de metal cuando se le indique accionar la pistola.

1. Apague la unidad moviendo el interruptor de ON/OFF a la posición OFF (0).
2. Bloquee la pistola rociadora. Gire la perilla de PRIME/SPRAY a PRIME.
3. Desbloquee la pistola rociadora. Rocíe dentro de una cubeta para desechos hasta que se alivie la presión. (Consulte la advertencia Peligro de explosión arriba).
4. Bloquee la pistola rociadora.

# LOAD MATERIAL • REMPLISSEZ DE MATIÈRE LIQUIDE • CARGAR MATERIAL

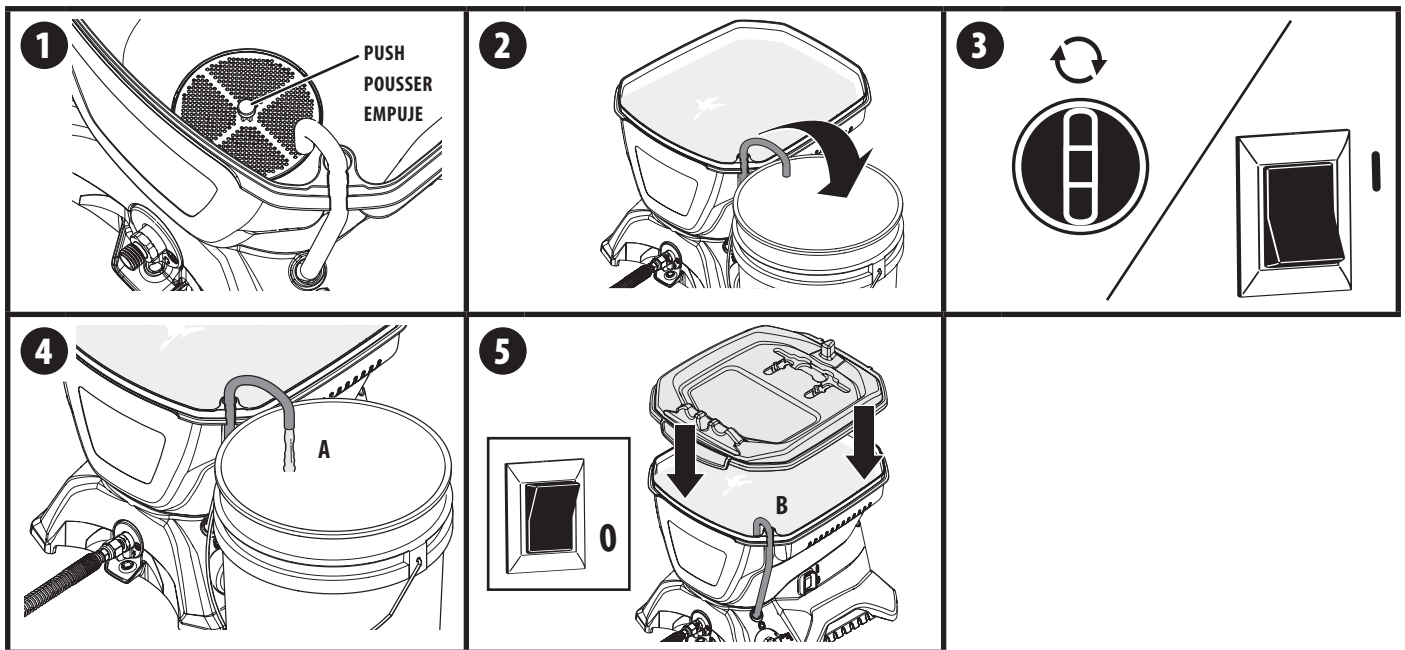

These steps will prime the system and get it ready to spray.  
Scan the QR code for product support and content, including How-To videos.



Ces étapes amorceront le système et le prépareront à la pulvérisation.  
Scannez le code QR pour du soutien et du contenu liés au produit, y compris des vidéos de démonstration.



Estos pasos van a cebar el sistema y estará listo para pulverizar.  
Escanee el código QR para ver soporte de productos y contenido, incluyendo videos prácticos.

## YOU WILL NEED

- The material you plan to spray
- Extension cord
- Waste bucket



**Recommendation:** It is good practice to perform the steps on this page using water to familiarize yourself with the function of the unit as well as to ensure the unit is set up properly.

**Recommendation:** Always use new spray material or material that has been thoroughly strained. Old material often contains debris that can clog the system.



**Attention** Take care to prevent material spills. Make sure to use drop cloths and mask anything that is in the spraying area and could accidentally be sprayed.

1. Push tab on filter twice to ensure inlet valve operation.
2. Fill the tank with spray material. Pull the return tube from the tank and hold it over a waste container.
3. Plug in the sprayer.  
Turn the PRIME/SPRAY knob to PRIME.  
Turn the power ON (I). **Do not run the sprayer dry.**
4. Allow pump to run until you see spray material flowing from the return tube (A).
5. Turn power OFF (O).  
Place return tube back into position over the tank (B).  
Replace the tank lid.



**For consistent color results, add spray material regularly in order to mix it. When the tank empties, stop spraying immediately. Refill the tank and then follow steps 3-5.**



**Attention** The tank lid should fit snugly over the tank, but it is not designed to be air- or liquid-tight. Do not tip the unit when it is filled with spray material.

## CE DONT VOUS AUREZ BESOIN

- Le matériau que vous voulez peindre
- Une rallonge
- Un contenant vide



**Recommandation :** Il est recommandé d'exécuter les étapes figurant sur cette page en utilisant de l'eau pour vous familiariser avec le fonctionnement de l'appareil, ainsi que pour vous assurer que l'appareil est bien installé.

**Recommandation :** Utilisez toujours du produit à pulvériser neuf ou du produit ayant été bien filtré. Les vieux produits contiennent souvent des débris qui peuvent obstruer le système.



**Attention** Prenez bien soin de prévenir les renversements de produit. Assurez-vous d'utiliser des toiles de peinture et de masquer tout ce qui se trouve dans la zone de pulvérisation et qui pourrait être accidentellement pulvérisé.

1. Pousser à deux reprises sur la languette du filtre afin de tester le fonctionnement de la soupape d'entrée.
2. Rempissez la trémie avec le matériel à pulvériser. Retirez le tube de retour de la réserve et tenez le tube au-dessus de la réserve.
3. Branchez le pulvérisateur.  
Réglez le bouton PRIME/SPRAY à PRIME.  
Mettez le pulvérisateur en MARCHÉ (I). **Ne faites pas fonctionner le pulvérisateur à sec.**
4. Laissez fonctionner la pompe jusqu'à ce que vous voyiez le matériau à pulvériser s'écouler du tube de retour (A).
5. Éteignez le pulvérisateur (O).  
Remettez le tube de retour en place (B).  
Remplacez le couvercle de la réserve.



**Pour obtenir une couleur homogène, ajoutez régulièrement du produit à pulvériser afin de le mélanger. Lorsque le réservoir se vide, arrêtez immédiatement la pulvérisation. Rempissez le réservoir et suivez les étapes 3 à 5.**



**Attention** Le couvercle du réservoir devrait être bien ajusté au réservoir, mais il n'est pas hermétique ou étanche. N'inclinez pas l'appareil lorsqu'il est rempli de produit à pulvériser.

## QUÉ NECESITARÁ

- El material que planea rociar
- Cable de extensión
- Contenedor para desechos



**Recomendación:** Se recomienda realizar los pasos en esta página con agua para que se familiarice con el funcionamiento de la unidad y para garantizar que la unidad esté instalada de forma correcta.

**Recomendación:** Use siempre material de pulverización nuevo o material que ha sido filtrado completamente. El material antiguo generalmente contiene residuos que pueden obstruir el sistema.



**Attention** Tenga cuidado para evitar derrames de material. Asegúrese de usar fundas y proteger con cinta todo lo que está en el área de pulverización y que pueda ser pulverizado accidentalmente.

1. Empuje la pestaña del filtro dos veces para probar el funcionamiento de la válvula de entrada.
2. Llenado de la tanque con el material a pulverizar. Retire el tubo de retorno de la tanque y sosténgalo por encima de un contenedor para desechos.
3. Conecte el pulverizador.  
Gire la perilla de PRIME/SPRAY a PRIME.  
Encienda la unidad moviendo el interruptor de ON/OFF a la posición ON (I). **No haga funcionar el pulverizador seco.**
4. Permita que la bomba funcione hasta que vea que el material para pulverizar fluye desde el tubo de retorno (A).
5. Apague la unidad moviendo el interruptor de ON/OFF a la posición OFF (O).  
Vuelva a colocar el tubo de retorno (B).  
Vuelva a colocar la tapa de la tanque.



**Para resultados con colores uniformes, agregue regularmente material de pulverización para mezclarlo. Cuando se vacíe el depósito, deje de pulverizar inmediatamente. Vuelva a llenar el depósito y siga los pasos 3 a 5.**



**Attention** La tapa del tanque debe calzar perfectamente sobre el tanque, pero no está diseñada para ser hermética o impermeable. No incline la unidad cuando esté llena con material de pulverización.



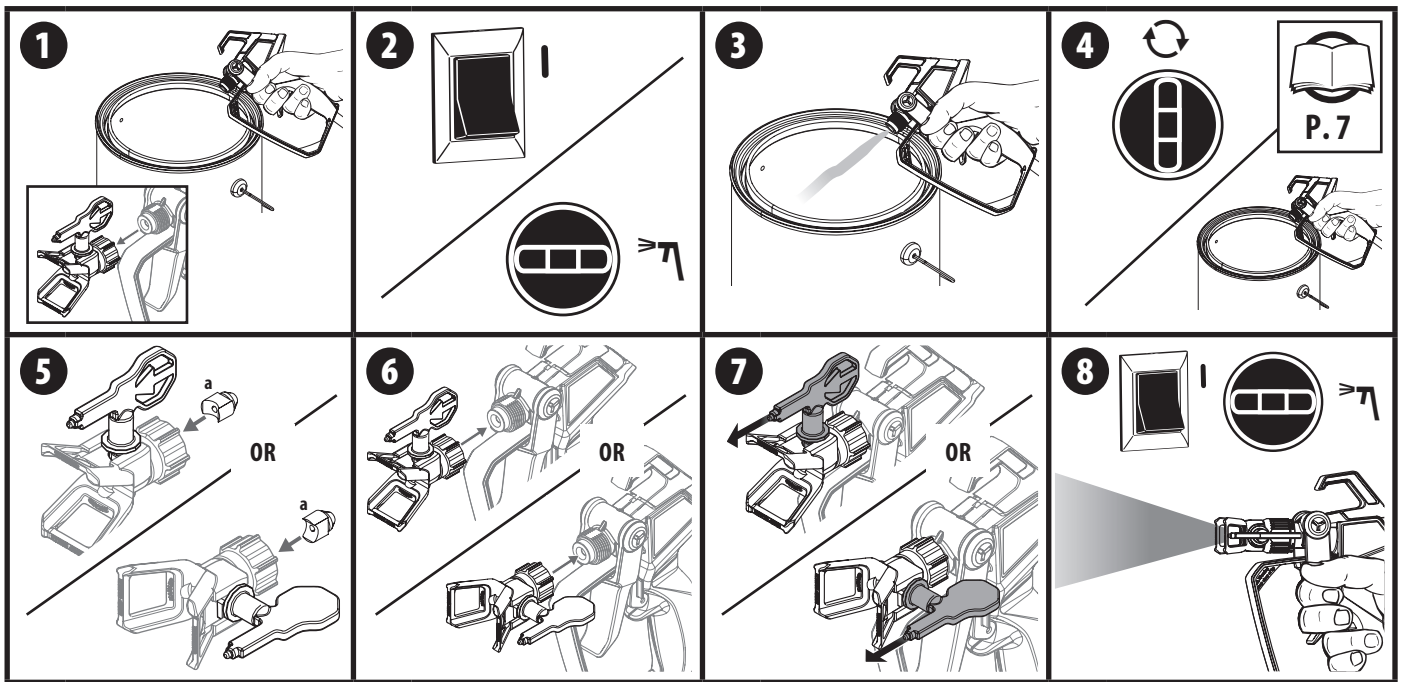

**i** Follow these steps to deliver spray material from the tank to the spray gun.

**YOU WILL NEED**

- Waste bucket
- Scrap material / cardboard
- Adjustable wrench
- Drop cloths to protect floors and furnishings from overspray

1. **Make sure the tip and tip guard are removed.** Point the spray gun into a separate waste container. Unlock the spray gun trigger.

**Squeeze and hold trigger for steps 2-3.**

- Turn the power ON (I).  
Turn the PRIME/SPRAY knob to SPRAY.
- Continue to squeeze trigger until the material is flowing freely through the spray gun.
- Perform the **Pressure Relief Procedure**, page 7.
- IMPORTANT:** Make sure the seal (a) is installed in the rear of the tip guard. Note the orientation of the seal (a) based on the orientation of the spray tip.
- Make sure the spray gun trigger is locked. Thread the tip guard assembly onto the gun. Tighten with a wrench.
- Make sure the spray tip is rotated forward to the spray position, with the arrow on the tip facing forward. Unlock the spray gun trigger.
- Turn the power ON (I). Turn the PRIME/SPRAY knob to SPRAY.  
Point the spray gun at a piece of scrap material/ cardboard.  
Pull the trigger and practice spraying (see page 10).

**i** Motor will cycle ON and OFF while spraying to regulate pressure. This is normal. The sprayer will not blow air. There must be spray material or water in the tank. Do not run the sprayer without spray material or water in the tank.

**i** Suivez ces étapes pour acheminer le produit à pulvériser la réservoir au pistolet de pulvérisation.

**CE DONT VOUS AUREZ BESOIN**

- Un contenant vide
- Des matériaux/cartons mis au rebut
- Clé
- Toiles de peinture pour protéger les planchers et les meubles de la surpulvérisation.

1. **Assurez-vous d'enlever le déflecteur et l'embout.** Orientez le pistolet pulvérisateur vers un bac à déchets à l'écart. Déverrouillez le pistolet de pulvérisation.

**Appuyez sur la détente et maintenez-la dans cette position pour les étapes 2-3.**

- Mettez le pulvérisateur en MARCHE (I).  
Tournez le bouton PRIME/SPRAY à SPRAY.
- Continuez d'appuyer sur la détente jusqu'à ce que la peinture circule librement à travers le pistolet de pulvérisation.
- Suivez la «**Procédure de Décompression**», page 7.
- IMPORTANT:** Assurez-vous que le joint (a) sont installés à l'arrière du protecteur de pulvérisation. Notez l'orientation de la joint (a) en fonction de l'orientation de la embout.
- Assurez-vous que la détente du pistolet de pulvérisation est verrouillée. Vissez le déflecteur de pulvérisation sur le pistolet. Serrez-le à la clé.
- Assurez-vous que l'embout est tourné vers la position de pulvérisation, avec la flèche de l'embout vers l'avant. Déverrouillez le pistolet de pulvérisation.
- Mettez le pulvérisateur en MARCHE (I). Tournez le bouton PRIME/SPRAY à SPRAY.  
Pointez le pistolet de pulvérisation vers les matériaux/cartons mis au rebut.  
Appuyez sur la détente et commencez la pulvérisation (voir les pages 10).

**i** Le moteur fera des cycles de MARCHE-ARRÊT tout en pulvérisant en fonction du besoin de pression. C'est normal.

Le pulvérisateur ne soufflera pas d'air. Le réservoir doit contenir du produit à pulvériser ou de l'eau.

N'actionnez pas le pulvérisateur sans produit à pulvériser ou eau dans le réservoir.

**i** Siga estos pasos para descargar material de pulverización desde el tanque hasta la pistola pulverizadora.

**QUÉ NECESITARÁ**

- Contenedor para desechos
- Material de desecho o cartón
- Llave
- Paños para proteger pisos y muebles de salpicaduras

1. **Asegúrese de retirar la cubierta y boquilla.** Apunte la pistola pulverizadora a un contenedor de desechos separado. Quite el seguro del gatillo de la pistola pulverizadora.

**Apriete y sostenga el gatillo y pase a los pasos 2 a 3.**

- Encienda la unidad moviendo el interruptor de ON/OFF a la posición ON (I).  
Gire la perilla PRIME/SPRAY a la posición SPRAY.
- Continúe apretando el gatillo hasta que el material fluya sin inconvenientes en la pistola rociadora.
- Realice el **Procedimiento de Alivio de Presión**, página 7.
- IMPORTANTE:** Asegúrese de que el sello (a) estén instalados en la parte posterior de la cubierta contra la pulverización. Tenga en cuenta la orientación del sello (a) según la orientación de la boquilla de pulverización.
- Asegúrese de que el gatillo de la pistola pulverizadora esté bloqueado. Coloque la cubierta de la boquilla rociadora en la pistola. Apriete con una llave.
- Asegúrese de que la boquilla de pulverización está girada hacia la posición de pulverización, con la flecha de la boquilla orientada hacia adelante.  
Desbloquee la pistola rociadora.
- Encienda la unidad (I). Gire la perilla PRIME/SPRAY a la posición SPRAY.  
Apunte la pistola rociadora hacia el material de desecho o cartón.  
Tire del gatillo y practique la pulverización (consulte le página 10).

**i** El motor se encenderá y apagará automáticamente durante el rociado conforme requiera presión. Es normal.

El pulverizador no libera aire. Debe haber material de pulverización o agua en el depósito.

No haga funcionar el pulverizador sin material de pulverización o con agua en el depósito.

# PRACTICE SPRAYING • EXERCICES DE PULVÉRISATION • PRACTIQUE EL ROCIADO

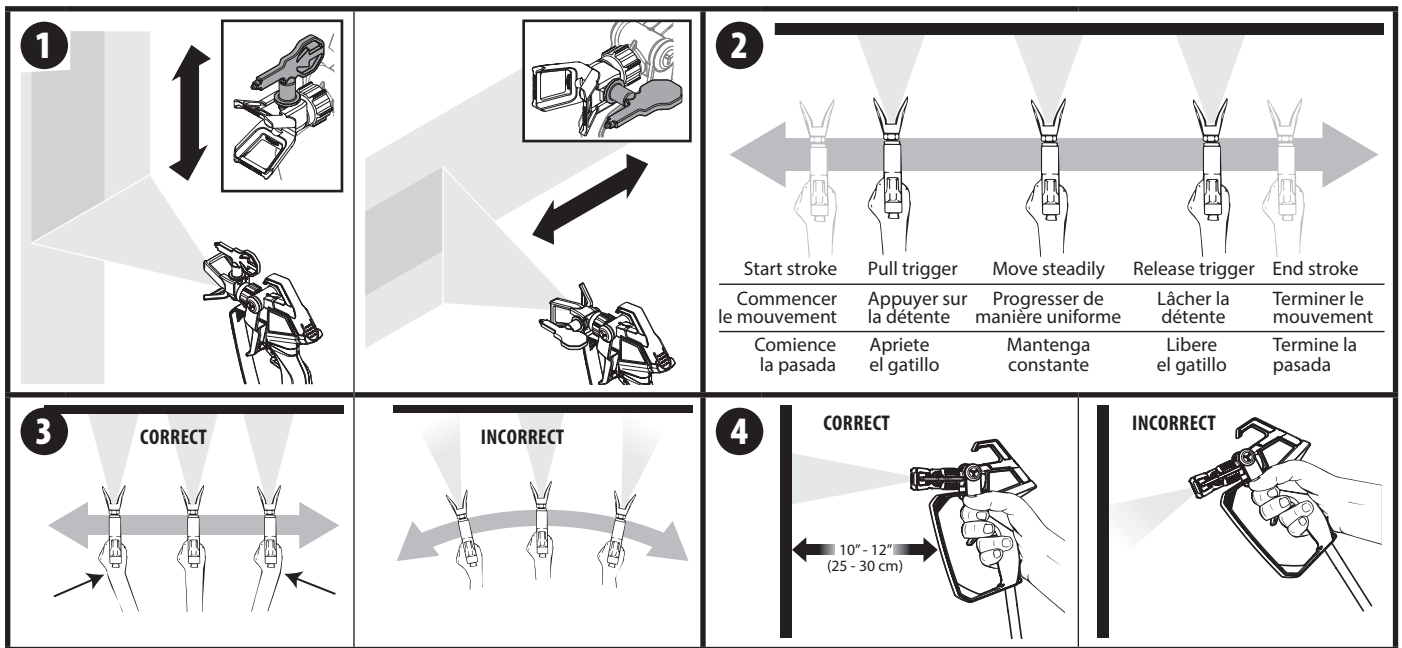

## YOU WILL NEED

- A surface to practice spraying (wood, carboard or scrap drywall)

1. While spraying, the tip guard / tip assembly can be rotated to better suit your spraying motion.



**Lock the spray gun trigger prior to rotating the tip guard / tip assembly.**

**Make sure the tip guard nut is not loosened after rotating.**

2. Trigger gun after starting the stroke. Release the trigger before ending the stroke.

The spray gun should be moving when the trigger is pulled and released.

Overlap each stroke by about 50%. This will ensure an even coating.

50% Overlap

3. Flex your wrist as you move in order to keep gun parallel to the surface.

Hold the spray gun level.



**The distance from the spray gun to the spray object should not exceed 16 inches.**



**If the spray pattern becomes distorted or stops spraying completely while the gun is triggered, follow any or all the procedures listed on pages 11-13.**

**If you plan to be away from your spray project for more than one hour, follow the Short Term Storage instructions on page 14.**

**If you have difficulty achieving a good spray pattern, your spray tip may not be ideal for the type of material you are spraying. Refer to Troubleshooting page, 21.**

## CE DONT VOUS AUREZ BESOIN

- Une surface pour pratiquer la pulvérisation (bois, carton ou morceau de cloison sèche).

1. Pendant la pulvérisation, on peut tourner l'ensemble anti-éclaboussure/embout afin qu'il convienne mieux à votre mouvement de pulvérisation.



**Verrouillez la détente du pistolet de pulvérisation avant de tourner l'ensemble anti-éclaboussure/embout.**

**Assurez-vous que l'écrou de l'ensemble anti-éclaboussure n'est pas desserré après la rotation.**

2. Appuyez sur la détente du pistolet après avoir amorcé la passe.

Relâchez la détente avant de terminer la passe. Le pistolet de pulvérisation doit être en mouvement au moment d'appuyer sur la détente et de la relâcher.

Couvrez environ 50 % de chaque passe par la nouvelle couche de peinture. Vous obtiendrez ainsi une couche uniforme.

Chevaucher d'environ 50%

3. Flex votre poignet lorsque vous vous déplacez dans le but de garder le parallèle fusil à la surface.

Maintenez le pistolet niveau.



**La distance entre le pistolet de pulvérisation et l'objet à pulvériser ne devrait pas dépasser 41 cm.**



**Si vous éprouvez des problèmes avec les formes de jet ou si la peinture ne circule pas librement, suivez les instructions apparaissant à la page 11-13 du présent manuel.**

**Si on pense ne pas utiliser le pulvérisateur pendant plus de une heure, on doit suivre la procédure de Rangement à court terme apparaissant à la page 14 du présent manuel.**

**Si vous avez des difficultés à atteindre une bonne pulvérisation, votre l'embout de pulvérisation mai ne pas être idéal pour le type de matériel que vous pulvérisation. Consultez la section « Dépannage » à la page 22.**

## QUÉ NECESITARÁ

- Una superficie para practicar pulverizar (madera, cartón o cartón yeso)

1. Mientras pulveriza, puede girar el conjunto de boquilla y protección de pulverización para adecuarse mejor al movimiento de pulverización.



**Bloquee el gatillo de la pistola pulverizadora antes de girar el conjunto de boquilla y protección de pulverización.**

**Asegúrese de que la tuerca de la protección de pulverización no se suelte después de girar el conjunto.**

2. Accione la pistola después de comenzar el movimiento del trazo.

Suelte el gatillo antes de terminar el movimiento. La pistola rociadora debe estar en movimiento cuando se acciona y se suelta el gatillo.

Superponga cada trazo en un 50%. Esto asegurará una capa pareja.

Solapamiento 50%

Flexionar la muñeca mientras se mueve con el fin de mantener el arma en paralelo a la superficie.

Mantenga la pistola nivel.



**La distancia entre la pistola pulverizadora y el objeto de pulverización no debería superar los 41 cm.**



**Si surgen problemas con las modalidades de rociado o si el flujo del material no es uniforme, siga las instrucciones para páginas 11-13.**

**Si piensa alejarse de la unidad durante más de una hora, siga el procedimiento de Almacenamiento de corto plazo (página 14).**

**Si tiene dificultad para lograr un buen patrón de rociado, le boquilla de rociado no puede ser ideal para el tipo de material que se rociado. Consulte Solución de problemas, página 23.**

## SPRAYING TROUBLESHOOTING • PROBLÈMES POTENTIELS • SOLUCIÓN DE PROBLEMAS DE ROCIADO

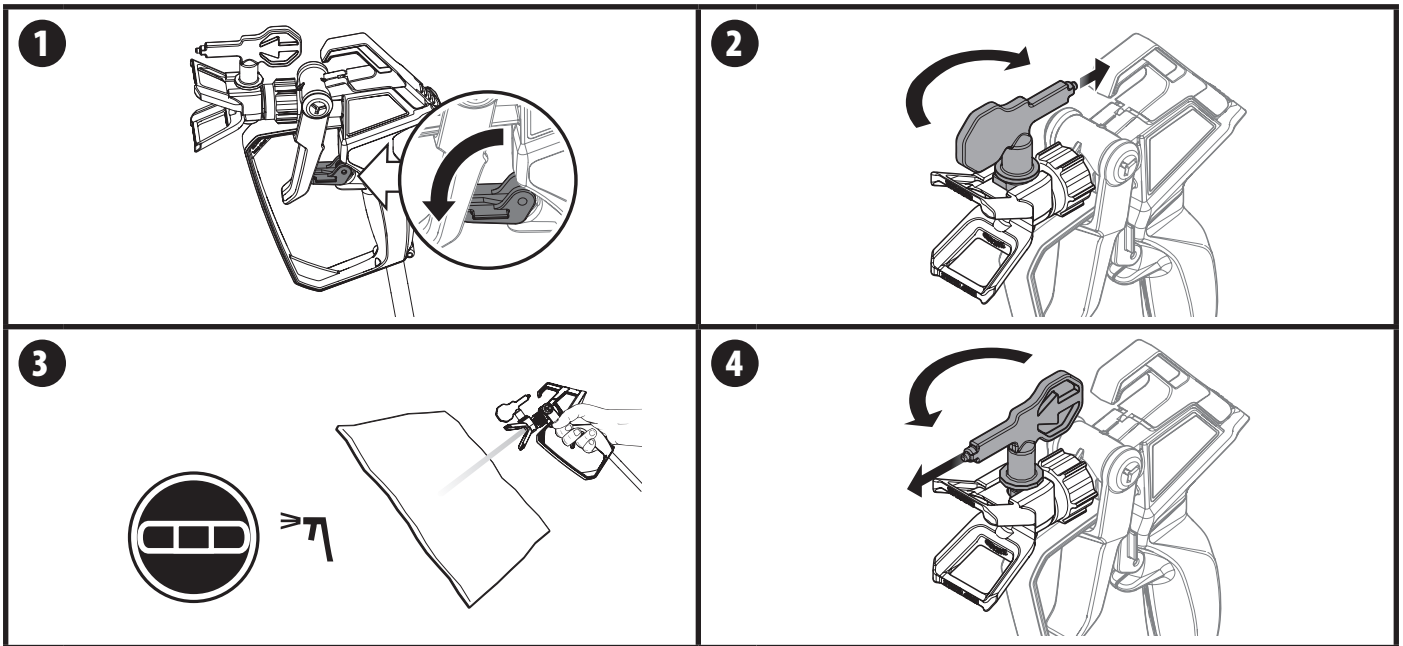

### UNCLOGGING THE SPRAY TIP



If the spray pattern becomes distorted or stops spraying completely while the gun is triggered, the spray tip could be clogged. Follow the steps below.

#### YOU WILL NEED

- Scrap material / cardboard



**Do not attempt to unclog or clean the tip with your finger. High pressure fluid can cause injection injury.**

- Lock the spray gun.
- Rotate spray tip 180 degrees from its current position.



**If spray tip is difficult to rotate, relieve pressure by:**

- slowly turn PRIME/SPRAY knob to PRIME,
- unlock the spray gun and
- squeeze trigger while pointing at scrap material/cardboard.

**Release trigger, lock the spray gun, and try rotating spray tip again.**

- Make sure the PRIME/SPRAY knob is turned to SPRAY. Unlock the spray gun. Point at a piece of scrap material / cardboard and squeeze trigger until material comes out in a high pressure stream. Release the trigger and lock the spray gun.
- Rotate spray tip forward to the spray position. Unlock the spray gun and resume spraying.

### DÉSOBSTRUCTION DE L'EMBOUT



Si la pulvérisation devient déformée ou s'arrête complètement pendant que vous appuyez sur la détente, il se peut que l'embout soit obstrué. Suivez les étapes ci-dessous.

#### CE DONT VOUS AUREZ BESOIN

- Des matériaux/cartons mis au rebut



**N'essayez pas de désobstruer ou de nettoyer l'embout avec vos doigts. Les liquides sous haute pression peuvent occasionner des blessures par injection.**

- Verrouillez le pistolet de pulvérisation.
- Tournez l'embout de pulvérisation de 180 degrés à partir de sa position actuelle.



**S'il est difficile de tourner l'embout de pulvérisation, diminuez la pression:**

- en tournant lentement le bouton PRIME/SPRAY à PRIME,
- en débloquant le pistolet pulvérisateur et
- en appuyant sur la détente tout en pointant vers des débris/morceaux de carton.

**Relâchez la détente, bloquez le pistolet pulvérisateur, et faites tourner l'embout de pulvérisation de nouveau.**

- Assurez-vous que le bouton PRIME/SPRAY est à SPRAY. Déverrouillez le pistolet de pulvérisation. Pointez le pistolet vers les matériaux/cartons mis au rebut et appuyez sur la détente jusqu'à ce que la peinture sorte sous forme de jet à haute pression. Relâchez la détente et verrouillez le pistolet de pulvérisation.
- Tournez l'embout vers l'avant à la position de pulvérisation. Déverrouillez le pistolet de pulvérisation et continuez de pulvériser.

### LIMPIE LA BOQUILLA DEL ROCIADOR



Si el patrón de pulverización se distorsiona o deja de pulverizar completamente mientras presiona el gatillo, es posible que la boquilla de pulverización esté obstruida. Siga los pasos a continuación.

#### QUÉ NECESITARÁ

- Material de desecho o cartón



**No intente desobstruir o limpiar la boquilla con los dedos. El fluido a alta presión puede causar lesiones por inyección.**

- Bloquee la pistola rociadora.
- Gire la boquilla de pulverización en 180 grados desde su posición actual.



**Si cuesta girar la boquilla de pulverización, libere presión al:**

- girar lentamente la perilla PRIME/SPRAY hasta la posición PRIME,
- desbloquear la pistola de pulverización y
- apretar el gatillo mientras apunta hacia un pedazo de material o cartón.

**Suelte el gatillo, bloquee la pistola de pulverización e intente girar nuevamente la boquilla de pulverización.**

- Asegúrese de que la perilla PRIME/SPRAY esté en la posición SPRAY. Desbloquee la pistola rociadora. Apunte hacia el material de desecho o cartón y presione el gatillo hasta que el material salga con un chorro de alta presión. Suelte el gatillo y bloquee la pistola rociadora.
- Gire la boquilla de pulverización hacia adelante, hasta la posición de pulverización. Desbloquee la pistola rociadora y continúe el rociado.

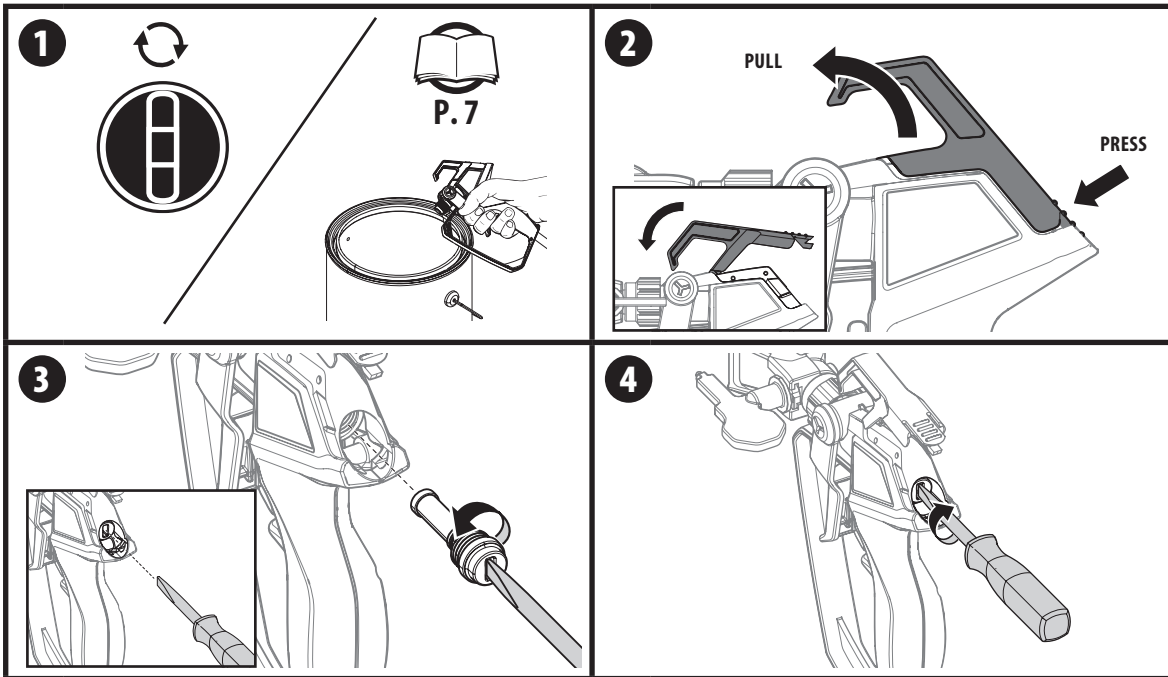

**CLEAN THE SPRAY GUN FILTER**



If the spray pattern becomes distorted or stops spraying completely while the gun is triggered, the gun filter could be clogged. Follow the steps below.



The gun will not operate with the filter removed. Never attempt to use the spray gun without the filter installed.

**YOU WILL NEED**

- Straight slot screwdriver
- Warm, soapy water for latex material
- Mineral spirits for oil based materials
- Replacement spray gun filter (if necessary)



Never clean the filter by poking it with a sharp object.

1. Perform the **Pressure Relief Procedure**, page 7.
2. Press on the hook latch and pull on the hook on the top of the gun until it opens.
3. Using a straight-slot screwdriver, remove the filter from the spray gun. Clean with appropriate cleaning solution (warm, soapy water for latex materials; mineral spirits for oil-based materials).  
Inspect the filter for damage. Replace if any holes or tears are found.
4. Replace the filter and tighten with the screwdriver. Snap the hook back in place.



Ensure that the filter is properly installed before using the spray gun.

**NETTOYER LE FILTRE DU PISTOLET**



Si le jet devient déformé ou cesse complètement lorsque le pistolet est déclenché, il est possible que le filtre soit colmaté. Suivez les étapes ci-dessous.



Le pistolet ne fonctionnera pas si le filtre est retiré. N'essayez jamais d'utiliser le pistolet pulvérisateur sans le filtre installé.

**CE DONT VOUS AUREZ BESOIN**

- Tournevis plat
- De l'eau tiède savonneuse pour les peintures au latex
- De l'essence minérale pour les peintures à l'huile
- Filtre de rechange du pistolet pulvérisateur (au besoin)



Ne jamais nettoyer le filtre en le piquant avec un objet tranchant.

1. Suivez la «**Procédure de Décompression**», page 7.
2. Appuyez sur le linguet de sécurité du crochet et tirez sur le crochet sur le dessus du pistolet jusqu'à ce qu'il s'ouvre.
3. Utilisant un tournevis plat, retirez le filtre du pistolet pulvérisateur. Nettoyez avec une solution de nettoyage appropriée (eau savonneuse tiède pour matériaux en latex; essences minérales pour matériaux à base d'huile).  
Inspectez le filtre en cas de dommages. Remplacez-le s'il y a des trous ou des déchirures.
4. Remplacez le filtre et resserrez-le avec le tournevis. Remettez le crochet en place.



Assurez-vous que le filtre est correctement installé avant d'utiliser le pistolet pulvérisateur.

**LIMPIE EL FILTRO DE LA PISTOLA**



Si el patrón de pulverización se distorsiona o deja de pulverizar completamente mientras presiona el gatillo, es posible que el filtro de la pistola esté obstruido. Siga los pasos que se indican a continuación.



La pistola no funcionará sin el filtro. Nunca intente utilizar la pistola pulverizadora sin el filtro instalado.

**QUÉ NECESITARÁ**

- Destornillador de punta recta
- Agua tibia con jabón para el material de látex.
- Disolventes minerales para materiales a base de aceite.
- Filtro de repuesto para pistola pulverizadora (si es necesario)



Nunca pinche el filtro con un objeto afilado para limpiarlo.

1. Realice el **Procedimiento de Alivio de Presión**, página 7.
2. Presione el pestillo del gancho y tire de los ganchos en la parte superior de la pistola hasta que se abra.
3. Con un destornillador de punta recta, retire el filtro de la pistola pulverizadora. Limpie con la solución de limpieza adecuada (agua tibia con jabón para materiales de látex; alcoholes minerales para materiales a base de óleo).  
Inspeccione el filtro en busca de daños. Reemplácelo si encuentra orificios o rasgaduras.
4. Reemplace el filtro y apriételo con el destornillador. Encaje el gancho de vuelta en su lugar.



Asegúrese de que el filtro esté instalado correctamente antes de usar la pistola rociadora.

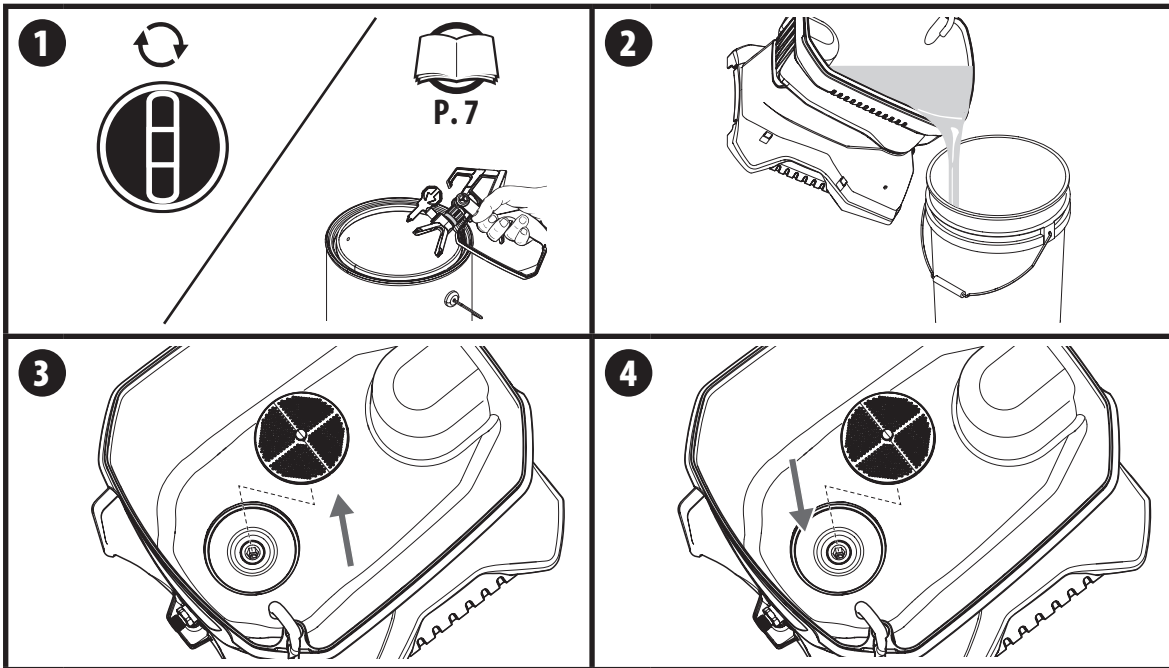

**CLEAN THE INLET FILTER**



If the spray pattern becomes distorted or stops spraying completely while the gun is triggered, the inlet filter could be clogged. Follow the steps below.

**YOU WILL NEED**

- Warm, soapy water for latex material
- Mineral spirits for oil based materials



**Make sure your floors and furnishings are covered with drop cloths to prevent accidental drips.**

1. Perform the **Pressure Relief Procedure**, page 7.
2. Empty the tank of spray material (see **Moving / Emptying the Sprayer**, page 7). Do not run the sprayer without spray material or water in the tank.
3. Remove inlet filter from tank.  
Clean the inlet filter using the appropriate cleaning solution (warm, soapy water with latex- and water-based materials, mineral spirits with oil-based paints or stains).
4. Snap the inlet filter back into place.  
Resume spraying (follow steps on pages 8-9)



**It is a good idea to strain the material you are using prior to filling the hopper.**



If after completing all of the steps in **Spraying Troubleshooting** you are still experiencing problems spraying, refer to the **Troubleshooting** section (page 21).

**NETTOYER LE FILTRE DU PISTOLET**



Si la pulvérisation devient déformée ou s'arrête complètement pendant que vous appuyez sur la détente, il se peut que le filtre d'entrée soit obstrué. Suivez les étapes ci-dessous.

**CE DONT VOUS AUREZ BESOIN**

- De l'eau tiède savonneuse pour les peintures au latex
- De l'essence minérale pour les peintures à l'huile



**Assurez vous que vos planchers et vos meubles soient recouverts d'une toile de protection pour prévenir les gouttes accidentelles.**

1. Suivez la «Procédure de Décompression», page 7.
2. Videz le réservoir de tout matériau à pulvériser (voir la section «Déplacer / Vider le Pulvérisateur», page 7). N'actionnez pas le pulvérisateur sans produit à pulvériser ou eau dans le réservoir.
3. Retirer le filtre d'entrée de la réservoir.  
Nettoyez le filtre d'entrée avec la solution de nettoyage appropriée (de l'eau tiède savonneuse pour les peintures au latex; de l'essence minérale pour les peintures à base d'huile et les teintures).
4. Remettre le filtre d'entrée.  
Poursuivez la pulvérisation (suivez les étapes aux pages 8 et 9)



**Filtrer votre matériau avant de remplir la trémie pourrait aider à empêcher le filtre d'entrée de se boucher.**



Si les problèmes persistent après qu'on ait procédé à toutes les étapes de la section **Problèmes potentiels**, se reporter à la section «Dépannage» (page 22).

**LIMPIE EL FILTRO DE LA PISTOLA**



Si el patrón de pulverización se distorsiona o deja de pulverizar completamente mientras presiona el gatillo, es posible que el filtro de entrada esté obstruido. Siga los pasos a continuación.

**QUÉ NECESITARÁ**

- Agua tibia con jabón para el material de látex.
- Disolventes minerales para materiales a base de aceite.



**Asegúrese de que los pisos y muebles tengan cubiertas para protegerlos en caso de salpicaduras accidentales.**

1. Realice el **Procedimiento de Alivio de Presión**, página 7.
2. Retire el material de rociado que pueda haber en la tanque (vea **Movimiento / Vaciado del Pulverizador**, página 7). No permita que el pulverizador funcione sin material de pulverización o con agua en el depósito.
3. Retire el filtro de entrada de la tanque.  
Limpie el filtro de entrada utilizando la solución de limpieza adecuada (agua tibia y jabón con pinturas de látex, disolventes minerales con pinturas o tintes al aceite).
4. Reemplace el filtro de entrada.  
Continúe pulverizando (siga los pasos que aparecen en las páginas 8-9).



**Colar el material antes de llenar la tolva podría ayudar a evitar que el filtro de entrada se obstruya.**



Si después de haber llevado a cabo todos los pasos de sección **Solución de Problemas de Rociado**, todavía tiene problemas para rociar, consulte la **Solución de problemas** (página 23).

## SHORT TERM STORAGE • RANGEMENT À COURT TERME • ALMACENAMIENTO DE CORTO PLAZO

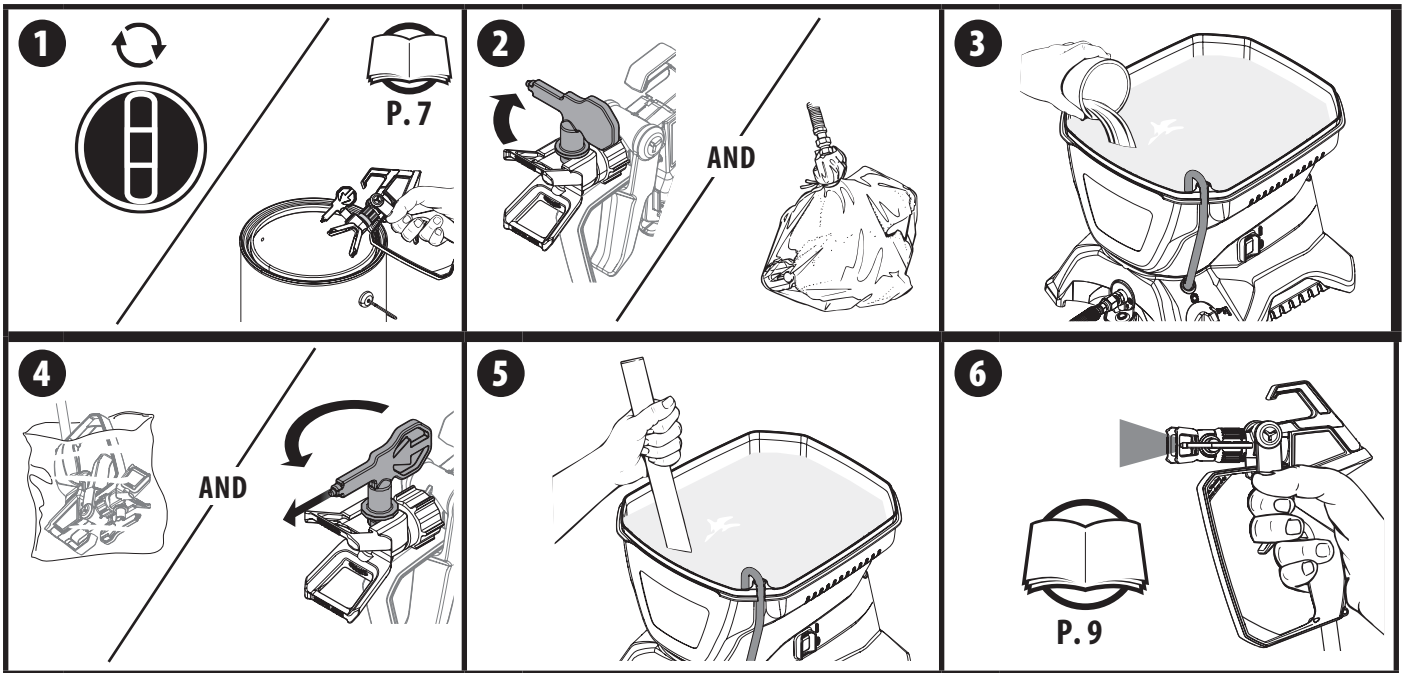

This procedure should be used when taking a short term break or when ending your project for the day. If your break is longer than 16 hours follow Cleanup instructions, pages 15-16.



Cette méthode devrait être suivie lorsque vous faites une pause de courte durée ou lorsque vous avez terminé votre projet pour la journée. Si vous interrompez votre projet pendant plus de 16 heures, suivez les instructions de «Nettoyage» à la page 15-16.



Este procedimiento se debe realizar cuando toma un descanso breve o cuando finaliza el proyecto por el día. Si su descanso dura más de 16 horas, siga las instrucciones de Limpieza en la página 15-16.

### YOU WILL NEED

- Water
- Plastic bag
- Damp rags
- Stir stick



Instructions are for latex materials only! If using oil based material follow instructions for Cleanup on pages 15-16.



Ces instructions concernent les peintures au latex seulement! Si vous utilisez de la peinture à l'huile, suivez les instructions de «Nettoyage» à la page 15-16.



Las instrucciones son sólo para el material de látex. Si usa un material a base de aceite, siga las instrucciones de Limpieza página 15-16.

### SHUTDOWN

1. Perform the Pressure Relief Procedure, page 7.
2. Turn spray tip 90°. This will prevent air from drying out any spray material that may be inside the spray tip. Wrap spray tip and guard in a damp rag and then place entire spray gun in plastic bag.
3. Pour 1/2 cup water slowly on the top of the paint to prevent the paint from drying. Replace the hopper lid. Place the entire spraying system out of the sun.

### STARTUP

4. Remove the spray gun from the plastic bag. Turn the spray tip back to the spraying position.
5. If water was added during shut down, stir water into material with the stir stick.
6. Follow Spraying instructions, page 9.

### PRÉPARATION POUR LE RANGEMENT

1. Suivez la «Procédure de Décompression», page 7.
2. Tournez l'embout de 90°. Cela empêchera l'air d'assécher le produit à pulvériser qui pourrait se trouver à l'intérieur de l'embout. Enveloppez l'embout et déflecteur dans un chiffon humide et placez l'ensemble du pistolet de pulvérisation dans un sac de plastique.
3. Verser lentement-tasse d'eau à la surface du produit, pour l'empêcher de sécher. Remplacez le couvercle de la réservoir.  
Mettez le pulvérisateur dans un endroit sûr, à l'abri des rayons du soleil.

### PRÉPARATION EN VUE DE LA RÉ-UTILISATION

4. Retirez le pistolet de pulvérisation du sac en plastique. Tournez l'embout à la position de pulvérisation.
5. Si vous avez ajouté de l'eau pendant l'arrêt du pulvérisateur, mélangez-la avec la peinture.
6. Suivez les instructions «Pulvérisation», page 9.

### QUÉ NECESITARÁ

- Agua
- Bolsa de plástico
- Trapos
- Palo para revolver

### PARO

1. Realice el Procedimiento de Alivio de Presión, página 7.
2. Gire la boquilla de pulverización en 90°. Esto evitará que el aire seque el material de pulverización que podría estar dentro de la boquilla de pulverización. Envuelva la boquilla y cubierta de pulverización en un paño húmedo y coloque toda la pistola pulverizadora en una bolsa plástica.
3. Vacíe 1/2 taza de agua lentamente sobre la parte superior de la pintura para prevenir que la pintura se seque. Vuelva a colocar la tapa de la tanque. Ponga el rociador en un lugar seguro, fuera del alcance del sol, para almacenarlo a corto plazo.

### ARRANQUE

4. Quite la pistola rociadora de la bolsa de plástico. Vuelva a girar la boquilla de pulverización en la posición para pulverizar.
5. Si se añadió agua durante la interrupción, revuélvala para integrarla al material.
6. Siga las instrucciones Rociado en la página 9.

# CLEANUP • NETTOYAGE • LIMPIEZA

## CLEANING NOTES - READ BEFORE CLEANING

- When using latex material, clean sprayer and components with warm, soapy water. For oil based material use mineral spirits. Never use mineral spirits with latex materials.
- **NEVER use gasoline to clean sprayer.**
- Dispose of used cleaning solution properly.
- Thorough cleaning and lubrication of sprayer is important to ensure proper operation after storage.
- If you flush your sprayer with mineral spirits, repeat Cleanup instructions using warm, soapy water.
- **DO NOT SPRAY PUMP ASSEMBLY WITH WATER OR CLEANING SOLUTION.**

## FOLLOW THESE STEPS WHENEVER CLEANING WITH MINERAL SPIRITS:

- If spraying or cleaning with oil-based materials, the spray gun must be grounded while preparing the spray hose or cleaning.
- **Ground the gun by holding the metal nut on the tip guard or diffuser firmly against a metal container while purging.** Failure to do so may lead to a static electric discharge which may cause a fire.
- Always flush spray gun at least one hose length from spray pump.
- If collecting flushed solvent in one gallon metal container, place it into an empty five gallon container, then flush.
- Area must be free from vapors.
- Follow all cleanup instructions.

## REMARQUES IMPORTANTES AU SUJET DU NETTOYAGE - LIRE AVANT DE NETTOYER

- Lorsque vous utilisez une peinture au latex, nettoyez le pulvérisateur et ses composants avec de l'eau tiède savonneuse. Utilisez de l'essence minérale pour les peintures à l'huile. N'utilisez jamais d'essence minérale avec des peintures au latex.
- **N'utilisez JAMAIS d'essence pour nettoyer le pulvérisateur.**
- Jetez la solution nettoyante de façon sécuritaire.
- Après le remisage, il est important de bien nettoyer et lubrifier le pulvérisateur pour assurer son bon fonctionnement.
- Si vous purgez le pulvérisateur avec de l'essence minérale, recommencez en suivant les instructions «Nettoyage» et en utilisant de l'eau tiède savonneuse.
- **NE PAS PULVÉRISER D'EAU SUR L'APPAREIL OU LE RACCORDEMENT DU CORDON.**

## DIRECTIVES SPÉCIALES POUR LE NETTOYAGE AU MOYEN D'ESSENCE MINÉRALE :

- Si vous pulvérisiez des matériaux à base d'huile ou nettoyez avec ces derniers, le pistolet de pulvérisation doit être mis à la terre lorsque vous préparez le tube de pulvérisation ou nettoyez.
- **Mettez le pistolet à la terre en maintenant fermement l'écrou métallique du protège-embout ou du diffuseur contre un récipient métallique pendant la purge.** Autrement, une décharge d'électricité statique peut se produire et causer un incendie.
- Toujours vidanger le pistolet à au moins une longueur de flexible de la pompe.
- Si on vidange le solvant dans un contenant métallique de quatre litres, mettre ce dernier dans un second contenant de vingt litres avant de procéder.
- L'aire de nettoyage doit être exempte d'émanations.
- Suivre toutes les directives de nettoyage.

## NOTAS IMPORTANTES DE LIMPIEZA - LEA ANTES LIMPIEZA

- Cuando use material de látex, limpie el rociador y los componentes con agua tibia con jabón. Use disolventes minerales para el material a base de aceite. Nunca use disolventes minerales con materiales de látex.
- **NUNCA use gasolina para limpiar el rociador.**
- Deseche adecuadamente la solución de limpieza usada.
- Es importante limpiar y lubricar el rociador de manera minuciosa para asegurarse de que funcione adecuadamente después del almacenamiento.
- Si descarga el rociador con disolventes minerales, repita las instrucciones en Limpieza usando agua tibia con jabón.
- **NO ROCÍE LA UNIDAD O LA CONEXIÓN DEL CABLE CON AGUA.**

## INSTRUCCIONES DE LIMPIEZA ESPECIALES PARA USAR CON ALCOHOLES MINERALES:

- Si rocía o limpia con materiales a base de aceite, la pistola de rocío debe estar en el suelo mientras se prepara de la manguera de rocío o limpieza.
- **Conecte a tierra la pistola sosteniendo firmemente la tuerca metálica del protector de punta o del difusor contra un recipiente metálico mientras purga.** Si no lo hace, puede provocar una descarga eléctrica estática que puede ocasionar un incendio.
- Siempre lave la pistola rociadora por lo menos a una manguera de distancia de la bomba rociadora.
- Si recoge los solventes lavados en un recipiente metálico de un galón, colóquelo en un recipiente vacío de cinco galones, luego lávelo.
- El área debe estar libre de vapores.
- Siga todas las instrucciones de limpieza.

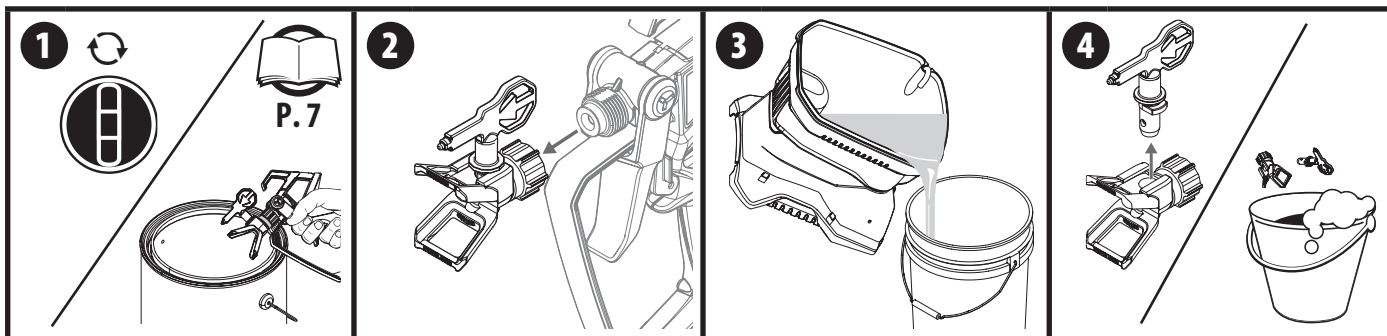

## YOU WILL NEED

- Warm, soapy water if using latex material
- Mineral spirits if using oil-based material
- Empty waste container (metal if flushing with mineral spirits)
- Soft-bristled brush

1. Perform **Pressure Relief Procedure** (page 7).
2. Remove the tip guard from the spray gun.
3. Empty the tank of spray material (see **Moving / Emptying the Sprayer**, page 7).  
Rinse the tank with the appropriate cleaning solution until clean.  
Dispose of the cleaning solution, and then fill the tank again with NEW cleaning solution. Do not run the sprayer without spray material or water in the tank.
4. Remove the spray tip from the tip guard. Carefully place both into the tank full of cleaning solution.



**Allowing the spray tip and tip guard to soak in the tank while flushing will make it easier to clean them afterwards.**

**Take care not to lose the seal located inside the rear of the tip guard.**

(Continued on the next page)

## CE DONT VOUS AUREZ BESOIN

- De l'eau tiède savonneuse (peintures au latex)
- De l'essence minérale (peintures à l'huile)
- Un contenant vide (récipient à déchets en métal si vous nettoyez à l'aide de spiritueux minéralisés)
- Brosse aux soies douces

1. Suivez la «**Procédure de Décompression**», page 7.
2. Enlevez le déflecteur et l'embout du pistolet de pulvérisation.
3. Videz la réserve de tout matériau à pulvériser (voir la section «**Déplacer / Vider le Pulvérisateur**», page 7).  
Rincez-la avec la solution de nettoyage appropriée jusqu'à ce qu'elle soit propre.  
Jetez la solution de nettoyage. Remplissez ensuite le réservoir d'une NOUVELLE solution de nettoyage. N'actionnez pas le pulvérisateur sans produit à pulvériser ou eau dans le réservoir.
4. Enlevez l'embout le déflecteur. Placez soigneusement les deux pièces dans le réservoir rempli de solution de nettoyage.



**Il sera plus facile de nettoyer l'embout et le protège-embout si vous les laissez tremper dans le réservoir pendant le rinçage.**

**Veillez à ne pas perdre le joint concave située à l'intérieur de l'arrière du protège-embout.**

(suite à la prochaine page)

## QUÉ NECESITARÁ

- Agua tibia con jabón (material de látex).
- Disolventes minerales (materiales a base de aceite).
- Contenedor para desechos (contenedor de desechos de metal, si realiza el enjuague con alcoholes minerales)
- Cepillo de cerdas suaves

1. Realice el **Procedimiento de Alivio de Presión**, página 7.
2. Retire la cubierta de la boquilla y la boquilla de la pistola pulverizadora.
3. Retire el material de rociado que pueda haber en la tanque (vea **Movimiento / Vaciado del Pulverizador**, página 7).  
Enjuague la tanque con la solución de limpieza adecuada hasta que esté limpia.  
Deseche la solución de limpieza y, luego, llene nuevamente el tanque con solución de limpieza NUEVA. No permita que el pulverizador funcione sin material de pulverización o con agua en el depósito.
4. Retire la boquilla de pulverización de la cubierta de la boquilla. Con cuidado, coloque ambas en el tanque lleno con solución de limpieza.



**Permitir que la boquilla de pulverización y la protección de la boquilla se remojen en el tanque mientras enjuaga facilitará su limpieza posterior.**

**Tenga cuidado de no perder el sello del soporte ubicados dentro de la parte posterior de la protección de pulverización.**

(Continúa en la siguiente página)

**CLEANUP (CONTINUED) • NETTOYAGE (SUITE) • LIMPIEZA (CONTINUACIÓN)**

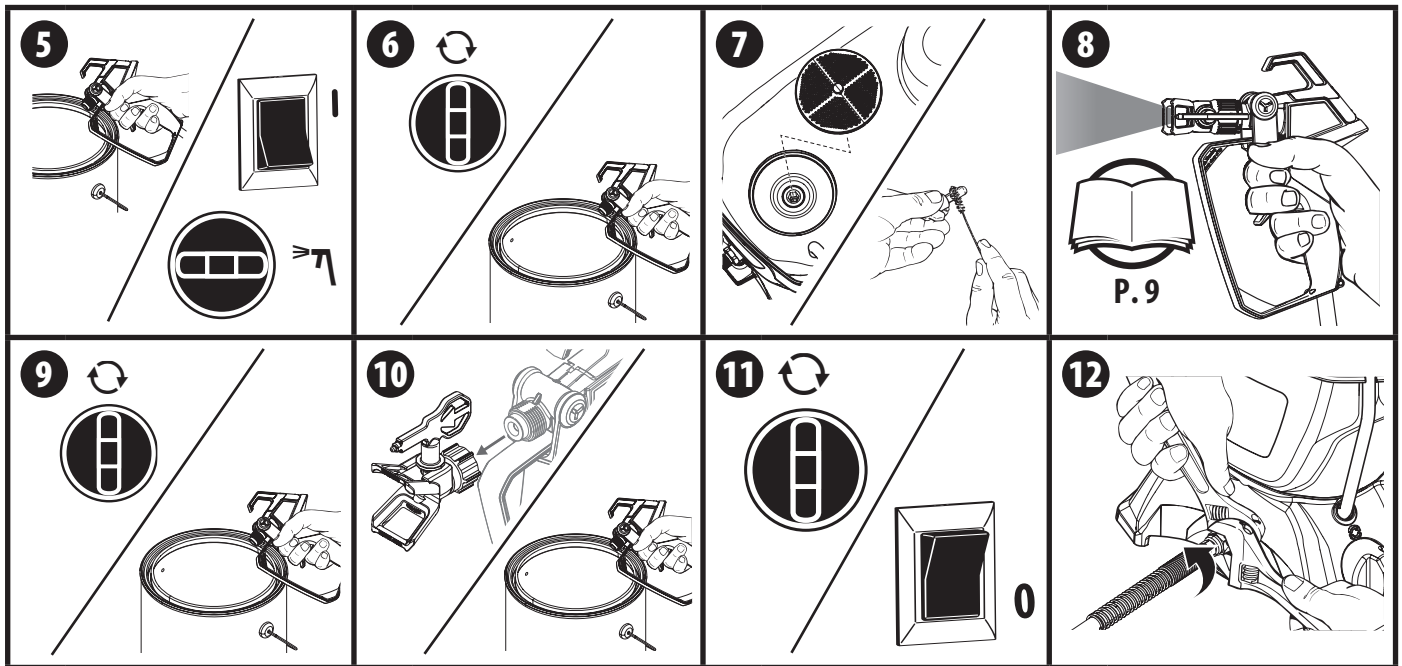

5. Point the spray gun at the side of a waste container.



**Ground the gun against the side of a metal waste container if flushing with mineral spirits.**

**DO NOT SPRAY THE PUMP ASSEMBLY WITH WATER OR CLEANING SOLUTION.**

While squeezing the trigger, turn the sprayer ON (I), and turn the PRIME/SPRAY knob to SPRAY.

Continue squeezing the trigger until fluid is coming out clear. You may need to get new cleaning solution and repeat.

The sprayer will not spray air. It must have spray material or water in the tank.

6. Perform **Pressure Relief Procedure** (page 7).

7. Remove the inlet filter. Clean by hand using a soft-bristled brush. Snap back into place when clean.

Remove the tip guard and spray tip from the cleaning solution. Clean by hand using a soft bristled brush.

8. **IMPORTANT STEP:** Fill the tank with warm, soapy water. Following steps 5-7 in the "Spraying" section, spray at least one gallon of warm, soapy water. This will ensure that the spray tip will be completely clean for the next use.

9. Perform **Pressure Relief Procedure** (page 7).

10. Remove the spray tip assembly.

Repeat step 5 from above, continuing to squeeze the trigger until fluid comes out clear.



**This pump is liquid-cooled. Do not allow the sprayer to run without paint or water in the tank.**

11. Turn PRIME/SPRAY knob to PRIME. Turn power OFF.

Replace the spray tip/tip guard assembly.

12. Place a wrench on the outlet valve to secure it. Using the second wrench, remove the spray hose.

Hold end of the spray hose and spray gun higher than the other and drain the hose of all cleaning solution into a waste container. Properly dispose of the cleaning solution.

**Move on to the Long Term Storage steps, next page.**

5. Pointez le pistolet de pulvérisation vers le côté d'un récipient à déchets vide.



**Mettez à la masse le pistolet contre le côté d'un récipient à déchets en métal si vous nettoyez à l'aide de spiritueux minéralisés. NE PAS PULVÉRISER D'EAU SUR L'APPAREIL OU LE RACCORDEMENT DU CORDON.**

Tout en appuyant sur la gâchette, mettez le pulvérisateur en MARCHÉ (I) et tournez le bouton PRIME/SPRAY à SPRAY.

Continuez d'appuyer sur la gâchette jusqu'à ce que le liquide qui s'écoule devienne clair. Il est possible que vous ayez besoin d'une nouvelle solution de nettoyage.

Le pulvérisateur ne soufflera pas d'air. Le réservoir doit contenir du produit à pulvériser ou de l'eau.

6. Suivez la «**Procédure de Décompression**», page 7.

7. Retirez le filtre d'entrée de la réservoir. Nettoyez-les à la main à l'aide d'une brosse aux soies douces. Remettez le filtre d'entrée.

Retirez le protège-embout et l'embout de la solution de nettoyage. Nettoyez-les à la main à l'aide d'une brosse aux soies douces.

8. **ÉTAPE IMPORTANTE :** Remplissez le réservoir d'eau tiède savonneuse. En suivant les étapes 5 à 7 de la section « Pulvérisation », pulvérisez au moins 4 litres d'eau chaude savonneuse. De cette façon, l'embout sera complètement propre pour la prochaine utilisation.

9. Suivez la «**Procédure de Décompression**», page 7.

10. Enlevez l'ensemble de l'embout.

Répétez l'étape 5 ci-dessus en continuant d'appuyer sur la détente jusqu'à ce que le liquide sorte clairement.



**Cette pompe est refroidie par un liquide. N'actionnez pas le pulvérisateur sans produit à pulvériser ou eau dans le réservoir.**

11. Tournez le bouton PRIME/SPRAY à PRIME. Éteignez l'appareil.

Vissez le déflecteur de pulvérisation sur le pistolet.

12. Placez une clé sur la soupape de sortie pour la fixer. À l'aide de la deuxième clé, enlevez le tuyau de pulvérisation.

Tenir extrémité du tuyau et pistolet de pulvérisation plus haute que l'autre et vidanger le tuyau de toute solution de nettoyage dans un récipient à déchets. Jetez correctement la solution de nettoyage.

**Passer aux étapes de Rangement à long terme, page suivante.**

5. Apunte la pistola pulverizadora hacia el costado de un contenedor de desechos.



**Conecte a tierra la pistola contra el costado del contenedor de desechos de metal, si realiza el enjuague con alcoholes minerales.**

**NO ROCÍE LA UNIDAD O LA CONEXIÓN DEL CABLE CON AGUA.**

Mientras aprieta el gatillo, encienda la unidad moviendo el interruptor de ON/OFF a la posición ON (I) y gire la perilla PRIME/SPRAY a la posición SPRAY.

Siga apretando el gatillo hasta que el fluido que sale esté limpio. Es posible que deba adquirir una solución de limpieza nueva.

El pulverizador no libera aire. Debe haber material de pulverización o agua en el depósito.

6. Realice el **Procedimiento de Alivio de Presión**, página 7.

7. Retire el filtro de entrada de la tanque. Limpie a mano con un cepillo de cerdas suaves. Reemplace el filtro de entrada.

Retire la boquilla de pulverización y la protección de la boquilla de la solución de limpieza. Limpie a mano con un cepillo de cerdas suaves.

8. **PASO IMPORTANTE:** Llene un tanque con agua tibia con jabón. Siga los pasos 5 a 7 de la sección "Pulverización" y pulverice al menos cuatro litros de agua tibia con jabón. Esto es para garantizar que la boquilla de pulverización quede completamente limpia para el próximo uso.

9. Realice el **Procedimiento de Alivio de Presión**, página 7.

10. Retire el conjunto de boquilla de pulverización.

Repita el paso 5 anterior, siga apretando el gatillo hasta que el líquido que sale sea transparente.



**Esta bomba se enfría con líquido. No permita que el pulverizador funcione sin material de pulverización o con agua en el depósito.**

11. Gire la perilla PRIME/SPRAY a la posición PRIME. Apague la unidad.

Coloque la protección de la boquilla rociadora en la pistola.

12. Coloque una llave en la válvula de salida para afirmarla. Con la segunda llave, retire la manguera de pulverización.

Mantenga extremo de la manguera y pistola de rociado más alto que el otro y vacíe la manguera de toda la solución de limpieza en un contenedor de desechos. Deseche correctamente la solución de limpieza.

**Pase a los pasos de Almacenamiento a largo plazo, página siguiente.**



## LONG TERM STORAGE • RANGEMENT À LONG TERME • ALMACENAMIENTO A LARGO PLAZO

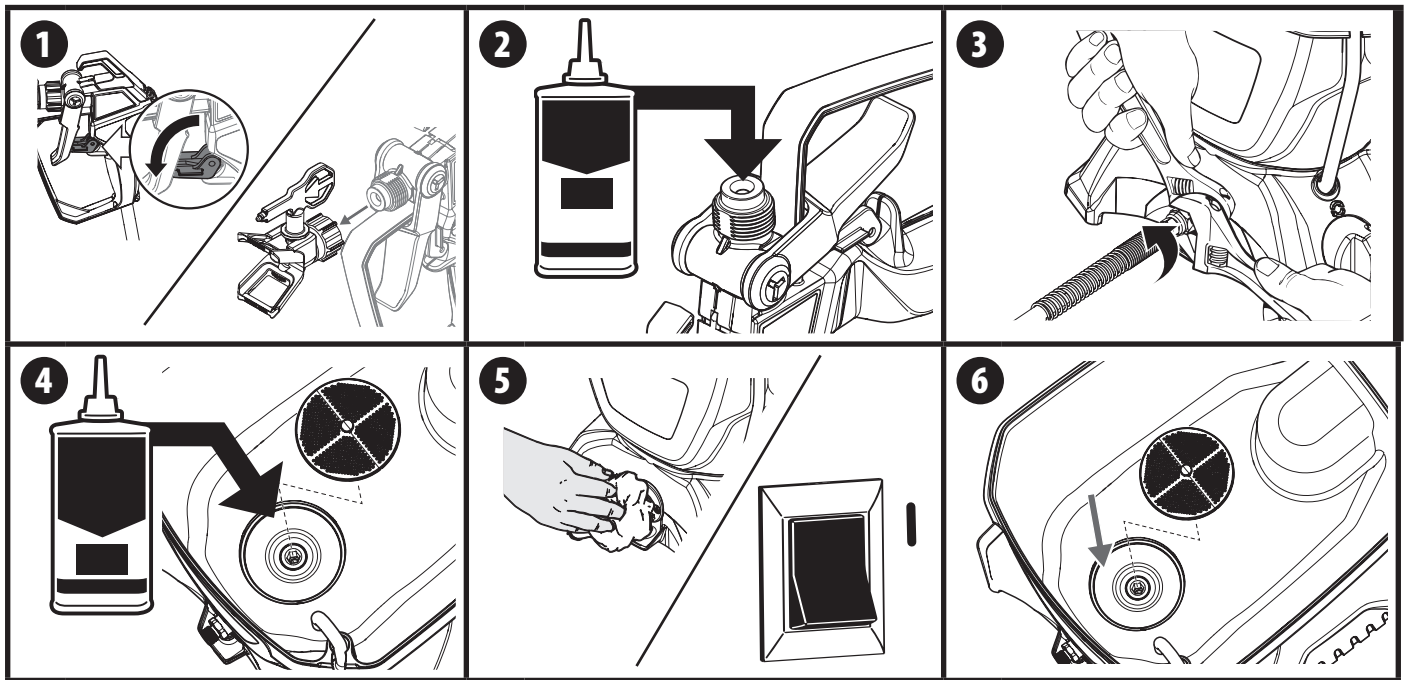

Follow these steps to prepare your sprayer for long-term storage.

### YOU WILL NEED

- Light household oil (such as 10W30 motor oil, 3-in-One oil, or vegetable oil for example) / All Guard
- Rags
- Two adjustable wrenches

1. Lock the spray gun and remove the tip guard and tip.
2. Pour a few drops of oil into the hole in the gun diffuser. Pull the trigger a couple of times. Reassemble the spray tip.
3. Place a wrench on the outlet valve to secure it. Using the second wrench, remove the spray hose.
4. Remove the inlet filter. Pour approximately 2 ounces of oil inside the inlet valve housing. A light oil can be substituted (such as 10W30 motor oil or vegetable oil for example).
5. Cover the outlet valve with a rag. Turn the power ON (I) and let the pump run for 5 seconds. Turn power OFF.
6. Replace inlet filter. Wipe entire unit, hose, and spray gun to remove accumulated spray material.



Store the unit indoors with the power cord wrapped around the base.

Attention



Suivez ces étapes pour préparer votre pulvérisateur pour l'entreposage à long terme.

### CE DONT VOUS AUREZ BESOIN

- De l'huile domestique légère (comme de l'huile à moteur 10W30, l'huile à 3-in-One, ou de l'huile végétale, par exemple) / All Guard
- Des chiffons
- Clés (2)

1. Verrouillez le pistolet pulvérisateur, et retirez le garde-buse et la buse.
2. Versez quelques gouttes d'huile dans le trou du diffuseur du pistolet. Appuyez sur la détente quelques fois. Réassemblez la buse de pulvérisation.
3. Placez une clé sur la soupape de sortie pour la fixer. À l'aide de la deuxième clé, enlevez le tuyau de pulvérisation.
4. Retirez le filtre d'entrée. Verser quelques onces de produit l'huile dans la soupape d'aspiration. Une huile légère peut être utilisée (comme de l'huile à moteur 10W30 ou de l'huile végétale, par exemple).
5. Couvrez la soupape de sortie avec un chiffon. Allumez le pulvérisateur (I) et mettez le pulvérisateur en marche pendant 5 secondes.. Éteignez le pulvérisateur.
6. Remplacez le filtre d'entrée. Frottez l'appareil, le boyau et le pistolet de pulvérisation avec un linge humide pour enlever toute accumulation de peinture.



Entreposez le pulvérisateur à l'intérieur avec le cordon de secteur enroulé autour de la base.

Attention



Siga estos pasos para preparar el pulverizador para ser almacenado por períodos largos.

### QUÉ NECESITARÁ

- Aceite común liviano (tal como aceite de motor 10W30, aceite de 3-in-One, o aceite vegetal) / All Guard
- Trapos
- Llave (2)

1. Bloquee la pistola pulverizadora y saque la protección de la boquilla y la boquilla.
2. Vierta algunas gotas de aceite en el orificio en el difusor de la pistola. Apriete el gatillo un par de veces. Vuelva a montar la boquilla de pulverización.
3. Coloque una llave en la válvula de salida para afirmarla. Con la segunda llave, retire la manguera de pulverización.
4. Retire el filtro de entrada. Vierta un poco de aceite en la válvula de entrada. Se puede sustituir con un aceite liviano (tal como aceite de motor 10W30 o aceite vegetal).
5. Cubra la válvula de salida con un paño. Enciéndala (I) y déjala funcionar por 5 segundos. Apáguela.
6. Vuelva a colocar el filtro de entrada. Limpie con una tela húmeda toda la unidad, la manguera y la pistola rociadora para quitar el material acumulado.



Guarda la unidad en interiores con el cable de alimentación enrollado alrededor de la base.

Atención

## CLEANING THE INLET VALVE • NETTOYAGE DE LA SOUPAPE DE ENTRÉE • LIMPIEZA DE LA VÁLVULA DE ENTRADA



Cleaning or servicing the inlet valve may be required if the unit has priming problems. Priming problems may be prevented by properly cleaning the sprayer and following the long-term storage steps.

### YOU WILL NEED

- 8 mm (5/16") hex wrench
- Needle nose pliers
- Warm, soapy water if using latex material
- Mineral spirits for oil based material
- Household oil (such as 10W30 motor oil or vegetable oil for example)

1. Perform the Pressure Relief Procedure, found in the main instruction manual, to ensure the pump is shut off and depressurized. Remove the tank lid.

Remove the inlet filter (1).

Using the lid as a tray for the parts, insert an 8 mm (5/16") hex wrench into the hex opening (2) and unscrew the inlet valve fitting (2) from the sprayer.

You may need to use a ball point pen, tweezers, screwdriver, O-ring pick, and/or needle nose pliers to remove the inlet valve seat (3), inlet valve ball (4), spring (5), and O-ring (6). **A spare spring (5) is included with your sprayer.**



### Suggestion for removal of the inlet valve assembly

**After removing the inlet filter (1) insert an 8 mm (5/16") hex wrench into the hex opening (2) and unscrew the inlet valve fitting (2) from the sprayer.**

**Snap the lid back onto the sprayer, turn it upside down, and tap the bottom of the sprayer a few times to loosen the inlet seat (3), ball (4), and spring (5).**

**With the sprayer still upside down carefully remove the lid. Be careful not to lose any of the removed parts unless you plan to replace them instead of clean them.**

**Flip the sprayer right-side up again and remove the O-ring (6) with an O-ring pick or tweezers.**

Inspect and clean the inlet valve housing area where the inlet valve assembly was removed with the appropriate cleaning solution.

2. Lubricate the O-ring (7) with penetrating oil (WD40) and install onto the inlet fitting (8). Lubricate the O-ring (7) once more after it is installed on the inlet fitting.
3. Replace all parts back into the inlet valve housing in the reverse order of how they were removed.

**Note the correct orientation of the inlet valve seat (3). The taper should be facing downward upon reinstallation.**

Replace inlet valve fitting (2) by screwing it into the sprayer. Tighten securely with a 8mm (5/16") hex wrench. Torque to 50-57 in. lbs (5.5 - 6.5 N.m). **Do not overtighten the inlet valve fitting.**

Replace inlet filter (1).



**If priming problems persist, you may need to replace the inlet valve assembly. Call Product Support (1-800-328-8251) to order a new inlet valve assembly.**

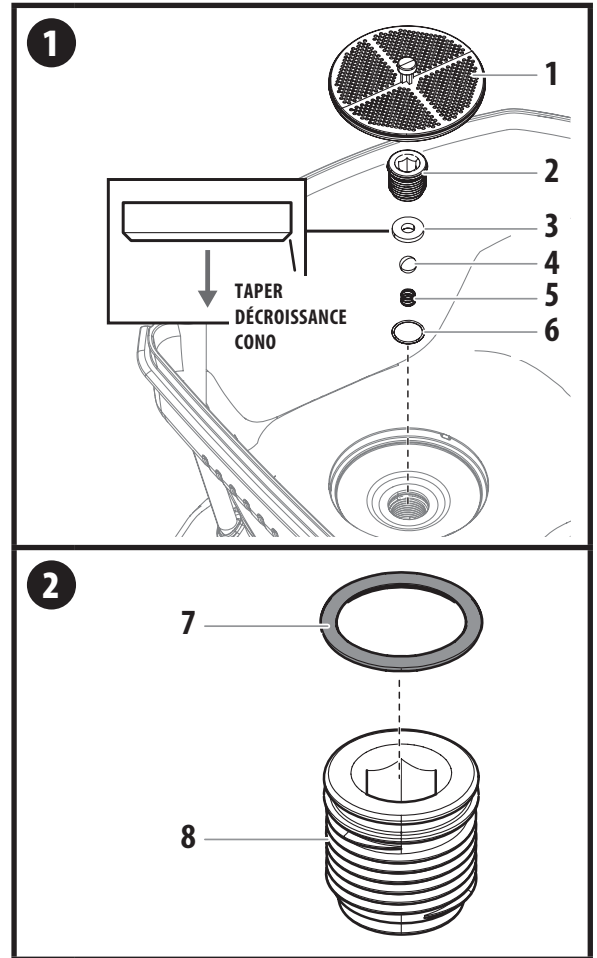

# CLEANING THE INLET VALVE • NETTOYAGE DE LA SOUPAPE DE ENTRÉE • LIMPIEZA DE LA VÁLVULA DE ENTRADA



En cas de difficulté d'amorçage de l'appareil, il peut être nécessaire de nettoyer ou de réparer le soupape de entrée. Il est possible de résoudre un problème d'amorçage en nettoyant correctement le pulvérisateur et en exécutant les étapes Rangement à long terme.

## CE DONT VOUS AUREZ BESOIN

- Clé hexagonale de 8 mm (5/16")
- Pince à becs à aiguilles
- De l'eau tiède savonneuse (peintures au latex)
- De l'essence minérale (peintures à l'huile)
- De l'huile domestique légère (comme de l'huile à moteur 10W30 ou de l'huile végétale, par exemple)

1. Effectuez la Procédure de Décompression, décrite dans le manuel d'instructions principal, pour vous assurer que la pompe est fermée et dépressurisée. Enlevez le couvercle de réservoir.

Elevez le filtre d'entrée (1).

En utilisant le couvercle comme un plateau pour les pièces, insérez une clé hexagonale de 8 mm dans l'ouverture hexagonale (2) et dévissez le raccord de la soupape d'entrée (2) du pulvérisateur.

Il se peut que vous ayez besoin d'un stylo à bille, d'une pince à épiler, d'un tournevis, d'un pic pour joint torique et/ou d'une pince à becs pointus pour enlever le siège de soupape d'entrée (3), la bille de soupape d'entrée (4), le ressort (5) et le joint torique (6). **Un ressort de rechange (5) est fourni avec votre pulvérisateur.**



**Suggestion pour l'enlèvement de l'ensemble de la soupape d'entrée (figure 1):**

Après l'enlèvement du filtre d'entrée (1), insérez une clé hexagonale de 8 mm dans l'ouverture hexagonale (2) et dévissez le raccord de la soupape d'entrée (2) du pulvérisateur.

Remplacez le couvercle sur le pulvérisateur, tournez le pulvérisateur à l'envers et tapez la partie inférieure du pulvérisateur quelques fois afin de desserrer le siège de soupape d'entrée (3), la bille (4) et le ressort (5).

Enlevez soigneusement le couvercle pendant que le pulvérisateur est encore à l'envers. Faites attention de ne pas perdre les pièces enlevées à moins que vous prévoyiez les remplacer au lieu de les nettoyer.

Remettez le pulvérisateur à l'endroit et enlevez le joint torique (6) à l'aide du pic pour joint torique ou d'une pince à épiler.

Inspectez et nettoyez la zone du boîtier de la soupape d'entrée où l'ensemble de la soupape d'entrée a été enlevé avec l'aide de la solution de nettoyage appropriée.

2. Lubrifier le joint torique (7) avec de l'huile pénétrante (WD40) et l'installer sur le raccord d'entrée (8). Lubrifier le joint torique (7) une fois de plus après l'avoir installé dans le raccord d'entrée.
3. Remplacez toutes les pièces dans le boîtier de la soupape d'entrée dans l'ordre inverse de l'ordre dans lequel les pièces ont été enlevées.

**Indiquez la bonne orientation du siège de soupape d'entrée (3). La décroissance devrait être orientée vers le bas au moment de réinstaller la pièce.**

Remplacez l'ensemble de la soupape d'entrée (2) en le vissant dans le pulvérisateur. Serrez à l'aide d'une clé hexagonale de 8 mm (5/16"). Serrez à un couple de 5,5- 6,5 N.m). **Ne pas trop serrer la soupape d'entrée.**

Remplacez le filtre d'entrée (1).



**Si le problème d'amorçage persiste, vous pouvez devoir remplacer le soupape de entrée. Appelez le Support de Produit (1 800 328-8251) pour commander un nouveau soupape de entrée.**



Tal vez sea necesario limpiar o reparar la válvula de entrada si la unidad presenta problemas de imprimación. Los problemas de imprimación pueden prevenirse si se limpia el rociador adecuadamente y se siguen los pasos para el almacenamiento a largo plazo.

## QUÉ NECESITARÁ

- Llave hexagonal de 8 mm (5/16")
- Pinzas de boquilla de aguja
- Agua tibia con jabón (material de látex).
- Disolventes minerales (materiales a base de aceite).
- Aceite común liviano (tal como aceite de motor 10W30 o aceite vegetal)

1. Realice el Procedimiento de alivio de presión, que se encuentra en el manual de instrucciones principal, para asegurar que la bomba se apague y se despresurice. Retire la tapa de la tanque.

Retire el filtro de entrada (1).

Use la tapa como bandeja para las piezas e inserte una llave hexagonal de 8 mm en la apertura hexagonal (2) y destornille el acople de la válvula de entrada (2) del pulverizador.

Es posible que deba usar un bolígrafo, pinzas, destornillador, pico para junta tórica o alicate de boquilla de aguja para retirar el asiento de la válvula de entrada (3), la bola de válvula de entrada (4), el resorte (5) y la junta tórica (6). **Un resorte de repuesto (5) se incluye con su pulverizador.**



**Sugerencia para retirar el conjunto de la válvula de entrada (Figura 1):**

Después de retirar el filtro de entrada (1), inserte una llave hexagonal de 8 mm en la apertura hexagonal (2) y destornille el acople de la válvula de entrada (2) del pulverizador.

Vuelva a encajar la tapa en el pulverizador, colóquelo boca abajo y golpee la parte inferior del pulverizador un par de veces para soltar el asiento de entrada (3), la bola (4) y el resorte (5).

Mantenga el pulverizador boca abajo y retire cuidadosamente la tapa. Tenga cuidado de no perder ninguna de las piezas que se retiraron, a menos que tenga previsto reemplazarlas en lugar de limpiarlas.

Vuelva a colocar el pulverizador boca arriba y retire la junta tórica (6) con un pico para juntas tóricas o con unas pinzas.

Inspeccione y limpie el área de la carcasa de la válvula de entrada donde retiró el conjunto de la válvula de entrada con una solución de limpieza adecuada.

2. Lubrique la junta tórica (7) con aceite penetrante (WD40) e instálela en el accesorio de entrada (8). Lubrique la junta tórica (7) una vez más después de instalarla en el raccordo de entrada.
3. Vuelva a colocar todas las piezas en la carcasa de la válvula de entrada en orden inverso de cómo fueron retiradas.

**Tenga presente la orientación correcta del asiento de la válvula de entrada (3). El cono debería estar orientado hacia abajo después de la reinstalación.**

Para volver a colocar el conjunto de la válvula de entrada, debe atornillarlo al pulverizador. Apriételo con una llave hexagonal 8 mm (5/16"). Apriete de 5.5 - 6.5 N.m. **No apriete demasiado la válvula de entrada.**

Vuelva a colocar el filtro de entrada (1).



**Si continúa teniendo problemas de imprimación, tal vez deba reemplazar el ensamblaje de la válvula de entrada. Llame al Soporte de Producto (1-800-328-8251) para pedir un nuevo ensamblaje de válvula de entrada.**

## CLEANING THE OUTLET VALVE • NETTOYAGE DE LA SOUPAPE DE SORTIE • LIMPIEZA DE LA VÁLVULA DE SALIDA

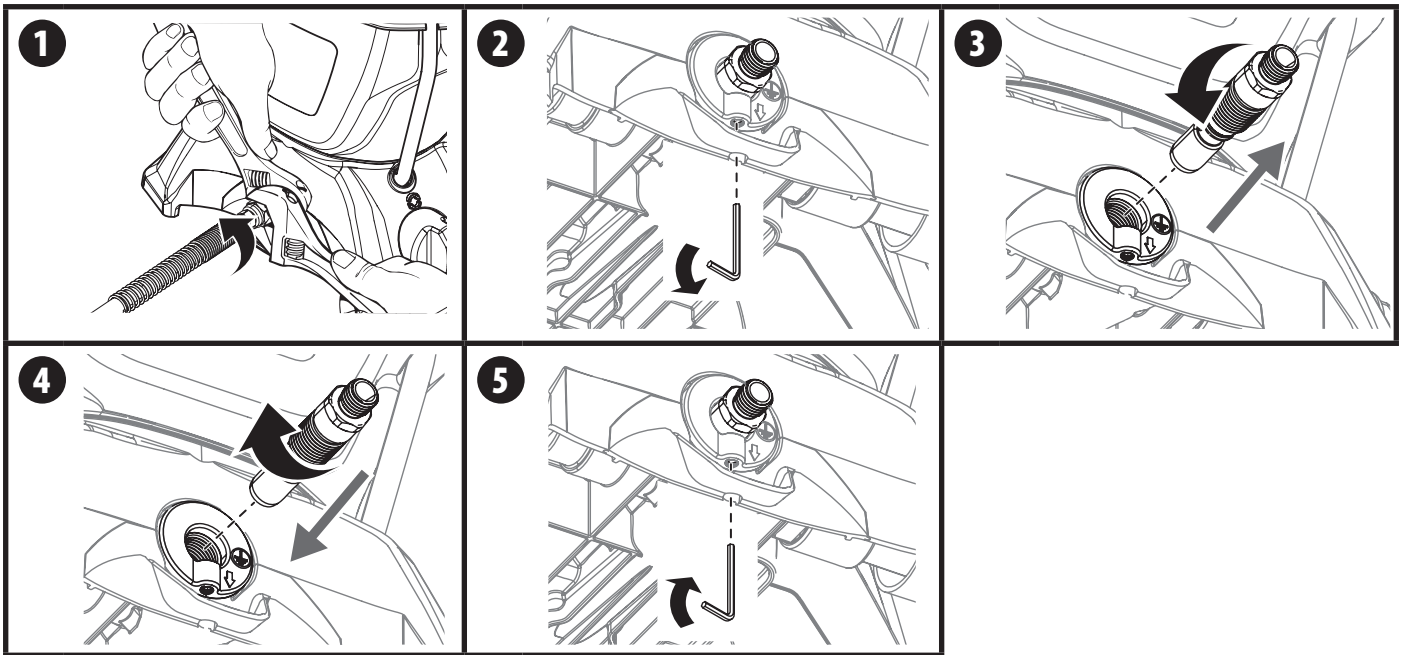

Cleaning or servicing the outlet valve may be necessary if spray performance remains poor after following the steps in the Troubleshooting section. Call Product Support (1-800-328-8251) to order a new outlet valve assembly.



Le nettoyage ou l'entretien de la soupape de sortie peuvent être nécessaires si les performances de la pulvérisation restent médiocres après avoir suivi les étapes de la section Dépannage. Appelez le Support de Produit (1-800-328-8251) pour commander un nouvel ensemble de soupape de sortie.



Puede ser necesario limpiar o dar servicio a la válvula de salida si el rendimiento de la pulverización sigue siendo deficiente después de seguir los pasos de la sección Solución de problemas. Llame al Soporte de Producto (1-800-328-8251) para pedir un nuevo ensamble de la válvula de salida.

### YOU WILL NEED

- Two 6" adjustable wrenches
- 2.5 mm hex wrench
- Warm, soapy water if using latex material
- Mineral spirits for oil based material

1. Place a wrench on the outlet valve to secure it. Using the second wrench, remove the spray hose.
2. Loosen (**but do not remove**) the set screw just underneath the outlet valve with a 2.5 mm allen wrench.
3. Unscrew outlet valve from outlet valve housing using wrench.

Remove any accumulated material inside outlet valve housing using appropriate solution for material being used.

Pay particular attention to the ball and seat area at the end of the outlet valve (opposite the hose end). Remove any accumulated material.



**Recommendation: If used with latex-based paints, flush out the outlet valve with water from a faucet.**

4. Replace with new or cleaned outlet valve and tighten with wrench. Do not over tighten. Torque to 90-110 in-lbs.
5. Tighten the set screw to secure the outlet valve. Do not over tighten. Torque to 20-25 in-lbs.



**It is very important to tighten the set screw to ensure proper grounding of the hose and gun**

### CE DONT VOUS AUREZ BESOIN

- Deux clés à molette de 6".
- Clé hexagonale de 2.5 mm
- De l'eau tiède savonneuse (peintures au latex)
- De l'essence minérale (peintures à l'huile)

1. Placez une clé sur la soupape de sortie pour la fixer. À l'aide de la deuxième clé, enlevez le tuyau de pulvérisation.
2. Desserrez (**mais n'enlevez pas**) la vis de pression juste sous la soupape de sortie avec une clé hexagonale de 2,5 mm.
3. Dévissez la soupape de sortie du boîtier de la soupape de sortie à l'aide d'une clé.

Retirez le produit accumulé à l'intérieur du boîtier de la soupape de sortie en utilisant la solution appropriée pour le produit utilisé.

Portez une attention particulière à la bille et au siège au bout de la soupape de sortie (de l'autre côté du bout du tuyau). Enlevez le produit accumulé.



**Recommandation : Si vous avez utilisé des peintures au latex, rincez la soupape de sortie avec de l'eau du robinet.**

4. Remplacez la soupape de sortie neuve ou propre et serrez-la avec une clé. Ne la serrez pas trop. Serrez à un couple de 10,1 à 12,4 N.m.
5. Serrez la vis de pression pour fixer la soupape de sortie. Ne la serrez pas trop. Serrez à un couple de 2,3 à 2,8 N.m.



**Il est très important de serrer la vis de pression pour assurer la mise à la terre du tuyau et du pistolet.**

### QUÉ NECESITARÁ

- Dos llaves ajustables de 6"
- Llave hexagonal de 2.5 mm
- Agua tibia con jabón (material de látex).
- Disolventes minerales (materiales a base de aceite).

1. Coloque una llave en la válvula de salida para afirmararla. Con la segunda llave, retire la manguera de pulverización.
2. Suelte (**pero no retire**) el tornillo de ajuste que está justo debajo de la válvula de salida con una llave hexagonal de 2,5 mm.
3. Con una llave, destornille la válvula de salida de la carcasa de la válvula de salida.

Elimine todo el material acumulado dentro de la carcasa de la válvula de salida con la solución adecuada para el material utilizado.

Tenga especial cuidado con el área de la bola y el asiento en el extremo de la válvula de salida (extremo opuesto de la manguera). Elimine todo el material acumulado.



**Recomendación: Si se usa con pinturas a base de látex, enjuague la válvula de salida con agua de una llave.**

4. Vuelva a colocar una válvula de salida nueva o limpia y apriete con una llave. No apriete en exceso. Apriete entre 10,1 y 12,4 N.m.
5. Apriete el tornillo de ajuste para afirmar la válvula de salida. No apriete en exceso. Apriete entre 2,3 a 2,8 N.m.



**Es muy importante que apriete el tornillo de ajuste para garantizar una correcta conexión de la manguera y la pistola.**

## TROUBLESHOOTING

PROBLEM	CAUSE	SOLUTION
A. The sprayer does not turn on.	<ol style="list-style-type: none"> <li>1. The sprayer is not plugged in.</li> <li>2. The sprayer is turned OFF (0).</li> <li>3. The sprayer shuts off while under pressure.</li> <li>4. No power is coming from power outlet.</li> <li>5. The extension cord is damaged or is not the proper gauge or length.</li> <li>6. There is a problem with sprayer motor.</li> <li>7. Spray tip clogged.</li> </ol>	<ol style="list-style-type: none"> <li>1. Plug the sprayer in.</li> <li>2. Switch the sprayer ON (I).</li> <li>3. Motor will cycle ON and OFF while spraying to regulate pressure. This is normal.</li> <li>4. Reset circuit breaker or find another outlet.</li> <li>5. Refer to General Information.</li> <li>6. Call Product Support (1-800-328-8251).</li> <li>7. Refer to Clear the Spray Tip.</li> </ol>
B. The sprayer starts but does not draw material when the PRIME/SPRAY knob is set to PRIME	<ol style="list-style-type: none"> <li>1. The inlet valve is stuck from old material.</li> <li>2. There is no suction at the inlet valve.</li> <li>3. The inlet filter is clogged.</li> <li>4. The outlet valve is stuck or contains debris.</li> <li>5. The inlet valve or outlet valve is worn or damaged.</li> <li>6. The PRIME/SPRAY valve is plugged.</li> </ol>	<ol style="list-style-type: none"> <li>1. Push inlet filter tab to release. If still stuck refer to Cleaning the Inlet Valve.</li> <li>2. Remove inlet filter and check suction by placing finger on inlet valve. If no suction, refer to Cleaning the Inlet Valve.</li> <li>3. Refer to Clean the Inlet filter or replace the inlet filter.</li> <li>4. Refer to Cleaning the Outlet Valve.</li> <li>5. Replace the inlet valve or outlet valve.</li> <li>6. Call Product Support (1-800-328-8251).</li> </ol>
C. The sprayer draws material but the pressure drops when the gun is triggered (bad spray pattern or no spray pattern)	<ol style="list-style-type: none"> <li>1. The spray tip is worn.</li> <li>2. The inlet filter is clogged.</li> <li>3. The spray tip is plugged.</li> <li>4. The material is too heavy or thick.</li> <li>5. The material is too coarse.</li> <li>6. The outlet valve assembly is damaged or worn.</li> <li>7. Spray hose is too long.</li> </ol>	<ol style="list-style-type: none"> <li>1. Replace spray tip with a new one.</li> <li>2. Refer to Clean the Inlet filter, or replace with a new inlet filter.</li> <li>3. Refer to Unclogging the Spray Tip or replace with a new spray tip.</li> <li>4. Thin the material.</li> <li>5. Strain the material.</li> <li>6. Replace the outlet valve.</li> <li>7. Remove any extra hose length that has been added.</li> </ol>
D. The PRIME/SPRAY knob is set to SPRAY and there is flow through the material return tube	<ol style="list-style-type: none"> <li>1. The PRIME/SPRAY valve is dirty or worn.</li> </ol>	<ol style="list-style-type: none"> <li>1. Call Product Support (1-800-328-8251).</li> </ol>
E. The spray gun leaks	<ol style="list-style-type: none"> <li>1. Internal parts of spray gun are worn or dirty.</li> </ol>	<ol style="list-style-type: none"> <li>1. Call Product Support (1-800-328-8251).</li> </ol>
F. The spray tip assembly leaks	<ol style="list-style-type: none"> <li>1. The tip guard nut is loose.</li> <li>2. Tip guard was assembled incorrectly.</li> <li>3. Tip seal is worn</li> </ol>	<ol style="list-style-type: none"> <li>1. Tighten tip guard nut.</li> <li>2. Remove and assemble correctly.</li> <li>3. Replace tip seal</li> </ol>
G. The spray gun will not spray	<ol style="list-style-type: none"> <li>1. The spray tip is plugged.</li> <li>2. The spray tip is in wrong position.</li> <li>3. PRIME/SPRAY knob not set on SPRAY.</li> <li>4. Gun filter is dirty or plugged.</li> </ol>	<ol style="list-style-type: none"> <li>1. Refer to Unclogging the Spray Tip .</li> <li>2. Rotate spray tip to SPRAY position.</li> <li>3. Turn PRIME/SPRAY knob to SPRAY.</li> <li>4. Clean or replace.</li> </ol>
H. The spray pattern is poor (tailing)	<ol style="list-style-type: none"> <li>1. The spray tip is plugged.</li> <li>2. The inlet filter is clogged.</li> <li>3. The spray tip is worn.</li> <li>4. The material is too heavy or thick.</li> <li>5. Spray hose is too long.</li> </ol>	<ol style="list-style-type: none"> <li>1. Refer to Unclogging the Spray Tip</li> <li>2. Refer to Clean the Inlet filter or replace with a new inlet filter.</li> <li>3. Replace the spray tip.</li> <li>4. Thin material per manufacturer's recommendations.</li> <li>5. Remove any extra hose length that has been added.</li> </ol>
I. The spray tip will not turn	<ol style="list-style-type: none"> <li>1. High pressure has locked the spray tip in place.</li> </ol>	<ol style="list-style-type: none"> <li>1. Refer to Unclogging the Spray Tip.</li> </ol>

## DÉPANNAGE

PROBLÈME	CAUSE	SOLUTION
A. Le pulvérisateur ne s'allume pas.	<ol style="list-style-type: none"> <li>1. Le pulvérisateur n'est pas branché.</li> <li>2. L'interrupteur est hors tension (0).</li> <li>3. Le pulvérisateur s'arrête lorsqu'il est sous pression.</li> <li>4. La prise n'est pas alimentée en courant.</li> <li>5. La rallonge est endommagée, n'est pas du bon calibre ou de la bonne longueur.</li> <li>6. Il y a un problème avec le moteur du pulvérisateur.</li> <li>7. L'embout est obstrué.</li> </ol>	<ol style="list-style-type: none"> <li>1. Brancher le pulvérisateur.</li> <li>2. Mettre l'interrupteur sous tension (I).</li> <li>3. Le moteur se met en marche et s'arrête pendant la pulvérisation afin de réguler la pression. C'est normal.</li> <li>4. Réenclencher le disjoncteur ou trouver une autre prise.</li> <li>5. Consulter la section Renseignements généraux.</li> <li>6. Communiquer avec le Support de Produit (1 800 328-8251).</li> <li>7. Consulter la section Désobstruction de l'embout.</li> </ol>
B. Le pulvérisateur démarre, mais n'aspire pas de produit lorsque le bouton PRIME/SPRAY (amorçage/pulvérisation) est réglé à PRIME (amorçage).	<ol style="list-style-type: none"> <li>1. La soupape d'entrée est coincée en raison de la présence du vieux produit.</li> <li>2. Il n'y a pas d'aspiration au niveau de la soupape d'entrée.</li> <li>3. Le filtre d'entrée est obstrué.</li> <li>4. La soupape de sortie est coincée ou contient des débris.</li> <li>5. La soupape d'entrée ou la soupape de sortie est usée ou endommagée.</li> <li>6. La soupape PRIME/SPRAY (amorçage/pulvérisation) est obstruée.</li> </ol>	<ol style="list-style-type: none"> <li>1. Pousser la tige de poussée pour la libérer. Si la soupape est toujours coincée, consulter la section Nettoyage de la soupape d'entrée.</li> <li>2. Enlevez le filtre d'entrée et vérifiez la succion en plaçant un doigt sur la soupape d'aspiration. S'il n'y a pas de succion, consultez la section Nettoyer la soupape d'aspiration.</li> <li>3. Consulter la section Nettoyage du filtre d'entrée ou remplacer le filtre d'entrée.</li> <li>4. Consulter la section Nettoyage de la soupape de sortie.</li> <li>5. Remplacer la soupape d'entrée ou la soupape de sortie.</li> <li>6. Communiquer avec le Support de Produit (1 800 328-8251).</li> </ol>
C. Le pulvérisateur aspire le produit, mais la pression chute lorsqu'on appuie sur la détente du pistolet (mauvaise répartition de pulvérisation ou aucune répartition de pulvérisation).	<ol style="list-style-type: none"> <li>1. L'embout est usé.</li> <li>2. Le filtre d'entrée est obstrué.</li> <li>3. L'embout est obstrué.</li> <li>4. Le produit est trop lourd ou épais.</li> <li>5. Le produit est trop grossier.</li> <li>6. La soupape de sortie est endommagée ou usée.</li> <li>7. Le tuyau de pulvérisation est trop long.</li> </ol>	<ol style="list-style-type: none"> <li>1. Remplacer l'embout par un nouvel embout.</li> <li>2. Consulter la section Nettoyage du filtre d'entrée ou remplacer le filtre par un nouveau filtre d'entrée.</li> <li>3. Consulter la section Nettoyage de l'embout ou remplacer l'embout par un nouvel embout.</li> <li>4. Diluer le produit.</li> <li>5. Filtrer le produit.</li> <li>6. Remplacer la soupape de sortie.</li> <li>7. Enlever la longueur du tuyau supplémentaire qui a été ajouté.</li> </ol>
D. Le bouton PRIME/SPRAY (amorçage/pulvérisation) est réglé à SPRAY (pulvérisation) et le produit s'écoule dans le tube de retour.	<ol style="list-style-type: none"> <li>1. La soupape PRIME/SPRAY (amorçage/pulvérisation) est sale ou usée.</li> </ol>	<ol style="list-style-type: none"> <li>1. Communiquer avec le Support de Produit (1 800 328-8251).</li> </ol>
E. Le pistolet de pulvérisation fuit	<ol style="list-style-type: none"> <li>1. Les pièces internes du pistolet de pulvérisation sont usées ou sales.</li> </ol>	<ol style="list-style-type: none"> <li>1. Communiquer avec le Support de Produit (1 800 328-8251).</li> </ol>
F. L'ensemble de l'embout fuit	<ol style="list-style-type: none"> <li>1. L'écrou du protège-embout est desserré.</li> <li>2. Le protège-embout n'a pas été assemblé correctement.</li> <li>3. Le joint de l'embout est usé.</li> </ol>	<ol style="list-style-type: none"> <li>1. Serrer l'écrou du protège-embout.</li> <li>2. Enlever et assembler correctement le protège-embout.</li> <li>3. Remplacer le joint de l'embout.</li> </ol>
G. Le pistolet ne pulvérise pas	<ol style="list-style-type: none"> <li>1. L'embout est obstrué.</li> <li>2. L'embout n'est pas dans la bonne position.</li> <li>3. Le bouton PRIME/SPRAY n'est pas réglé à SPRAY.</li> <li>4. Filtre du pistolet est sale ou obstrué.</li> </ol>	<ol style="list-style-type: none"> <li>1. Consulter la section Dégagement de l'embout.</li> <li>2. Tourner l'embout à SPRAY (pulvérisation).</li> <li>3. Tourner le bouton PRIME/SPRAY à SPRAY.</li> <li>4. Nettoyer ou remplacer l'accessoire pour filtrer.</li> </ol>
H. La répartition de pulvérisation est mauvaise (filage).	<ol style="list-style-type: none"> <li>1. L'embout est obstrué.</li> <li>2. Le filtre d'entrée est obstrué.</li> <li>3. L'embout est usé.</li> <li>4. Le produit est trop lourd ou épais.</li> <li>5. Le tuyau de pulvérisation est trop long.</li> </ol>	<ol style="list-style-type: none"> <li>1. Consulter la section Nettoyage de l'embout.</li> <li>2. Consulter la section Nettoyage du filtre d'entrée ou remplacer le filtre par un nouveau filtre d'entrée.</li> <li>3. Remplacer l'embout.</li> <li>4. Diluer le produit selon les recommandations du fabricant.</li> <li>5. Enlever le bout de tuyau supplémentaire qui a été ajouté.</li> </ol>
I. L'embout de pulvérisation ne tourne pas.	<ol style="list-style-type: none"> <li>1. La haute pression a coincé l'embout de pulvérisation dans sa position.</li> </ol>	<ol style="list-style-type: none"> <li>1. Voir la section Désobstruction de l'embout.</li> </ol>

## SOLUCIÓN DE PROBLEMAS

PROBLEMA	CAUSA	SOLUCIÓN
A. El pulverizador no enciende.	<ol style="list-style-type: none"> <li>1. El pulverizador no está enchufado.</li> <li>2. El interruptor está apagado (0).</li> <li>3. El pulverizador se apaga cuando está bajo presión.</li> <li>4. No ingresa energía a través del tomacorriente.</li> <li>5. El cable de extensión está dañado o no tiene calibre o longitud correcto.</li> <li>6. Hay un problema con el motor del pulverizador.</li> <li>7. La boquilla de pulverización está obstruida.</li> </ol>	<ol style="list-style-type: none"> <li>1. Enchufe el pulverizador.</li> <li>2. Ponga el interruptor en la posición encendida (I).</li> <li>3. Mientras pulveriza, el motor realizará ciclos entre ENCENDIDO y APAGADO para regular la presión. Esto es normal.</li> <li>4. Restablezca el disyuntor o busque otro tomacorrientes.</li> <li>5. Consulte Información general.</li> <li>6. Llame al Soporte de Producto (1-800-328-8251).</li> <li>7. Consulte Limpieza de la boquilla de pulverización.</li> </ol>
B. El pulverizador inicia pero no extrae material cuando la perilla PRIME/SPRAY está en la posición PRIME	<ol style="list-style-type: none"> <li>1. La válvula de entrada está atascada con material antiguo.</li> <li>2. No hay succión en la válvula de entrada.</li> <li>3. El filtro de entrada está obstruido.</li> <li>4. La válvula de salida está atascada o contiene residuos.</li> <li>5. La válvula de entrada o de salida está desgastada o dañada.</li> <li>6. La válvula PRIME/SPRAY está obstruida.</li> </ol>	<ol style="list-style-type: none"> <li>1. Presione el vástago impulsor para liberarlo. Si sigue atascada, consulte Limpieza de la válvula de entrada.</li> <li>2. Retire el filtro de entrada y coloque un dedo en la válvula de entrada para comprobar la succión. Si no hay succión, consulte Limpieza de la válvula de entrada.</li> <li>3. Consulte Limpieza del filtro de entrada o reemplace el filtro de entrada.</li> <li>4. Consulte Limpieza de la válvula de salida.</li> <li>5. Reemplace la válvula de entrada o válvula de salida.</li> <li>6. Llame al Soporte de Producto (1-800-328-8251).</li> </ol>
C. El pulverizador extrae material pero la presión cae cuando se presiona el gatillo de la pistola (el patrón de pulverización es deficiente o no hay patrón)	<ol style="list-style-type: none"> <li>1. La boquilla de pulverización está desgastada.</li> <li>2. El filtro de entrada está obstruido.</li> <li>3. La boquilla de pulverización está obstruida.</li> <li>4. El material es muy pesado o espeso.</li> <li>5. El material es muy denso.</li> <li>6. El conjunto de la válvula de salida está desgastado o dañado.</li> <li>7. La manguera de pulverización es muy larga.</li> </ol>	<ol style="list-style-type: none"> <li>1. Reemplace la boquilla de pulverización con una nueva.</li> <li>2. Consulte Limpieza del filtro de entrada o reemplace con un nuevo filtro de entrada.</li> <li>3. Consulte Limpieza de la boquilla de pulverización o reemplace con una nueva boquilla de pulverización.</li> <li>4. Diluya el material.</li> <li>5. Filtre el material.</li> <li>6. Reemplace la válvula de salida.</li> <li>7. Elimine toda la longitud adicional de la manguera que se haya agregado.</li> </ol>
D. La perilla PRIME/SPRAY está en la posición SPRAY y hay flujo a través del tubo de retorno de material	<ol style="list-style-type: none"> <li>1. La válvula PRIME/SPRAY está sucia u obstruida.</li> </ol>	<ol style="list-style-type: none"> <li>1. Llame al Soporte de Producto (1-800-328-8251).</li> </ol>
E. La pistola pulverizadora presenta fugas	<ol style="list-style-type: none"> <li>1. Las piezas internas de la pistola pulverizadora están gastadas o sucias.</li> </ol>	<ol style="list-style-type: none"> <li>1. Llame al Soporte de Producto (1-800-328-8251).</li> </ol>
F. El conjunto de la boquilla de pulverización presenta fugas	<ol style="list-style-type: none"> <li>1. La tuerca de la protección de la boquilla está suelta.</li> <li>2. La protección de la boquilla está montada de manera incorrecta.</li> <li>3. La junta de la boquilla está desgastada.</li> </ol>	<ol style="list-style-type: none"> <li>1. Apriete la tuerca de la protección de la boquilla.</li> <li>2. Retire y monte de forma correcta.</li> <li>3. Reemplace la junta de la boquilla.</li> </ol>
G. La pistola pulverizadora no pulveriza	<ol style="list-style-type: none"> <li>1. La boquilla de pulverización está obstruida.</li> <li>2. La boquilla de pulverización está en la posición incorrecta.</li> <li>3. La perilla PRIME/SPRAY no está en la posición SPRAY.</li> <li>4. Filtro de pistola está sucio u obstruido.</li> </ol>	<ol style="list-style-type: none"> <li>1. Consulte Limpieza de la boquilla de pulverización.</li> <li>2. Gire la boquilla de pulverización a la posición SPRAY.</li> <li>3. Gire la perilla PRIME/SPRAY a la posición SPRAY.</li> <li>4. Limpie o reemplace.</li> </ol>
H. El patrón de pulverización es deficiente (residuos)	<ol style="list-style-type: none"> <li>1. La boquilla de pulverización está obstruida.</li> <li>2. El filtro de entrada está obstruido.</li> <li>3. La boquilla de pulverización está desgastada.</li> <li>4. El material es muy pesado o espeso.</li> <li>5. La manguera de pulverización es muy larga.</li> </ol>	<ol style="list-style-type: none"> <li>1. Consulte Limpieza de la boquilla de pulverización.</li> <li>2. Consulte Limpieza del filtro de entrada o reemplace con un nuevo filtro de entrada.</li> <li>3. Reemplace la boquilla de pulverización.</li> <li>4. Diluya el material según las recomendaciones del fabricante.</li> <li>5. Elimine toda la longitud adicional de la manguera que se haya agregado.</li> </ol>
I. La boquilla de pulverización no gira.	<ol style="list-style-type: none"> <li>1. La alta presión bloqueó la boquilla de pulverización en su lugar.</li> </ol>	<ol style="list-style-type: none"> <li>1. Consulte Limpieza de la boquilla de pulverización.</li> </ol>

**PARTS LIST • LISTE DE PIÈCES • LISTA DE PIEZAS**

**MAIN ASSEMBLY • ENSEMBLE PRINCIPAL • MONTAJE PRINCIPAL**

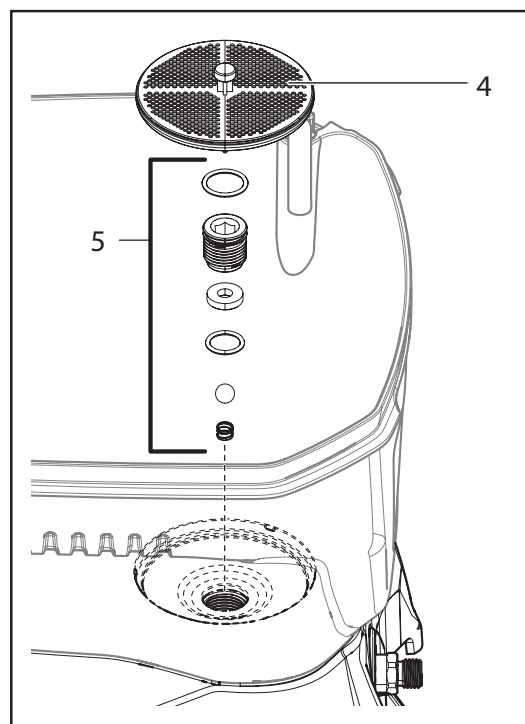
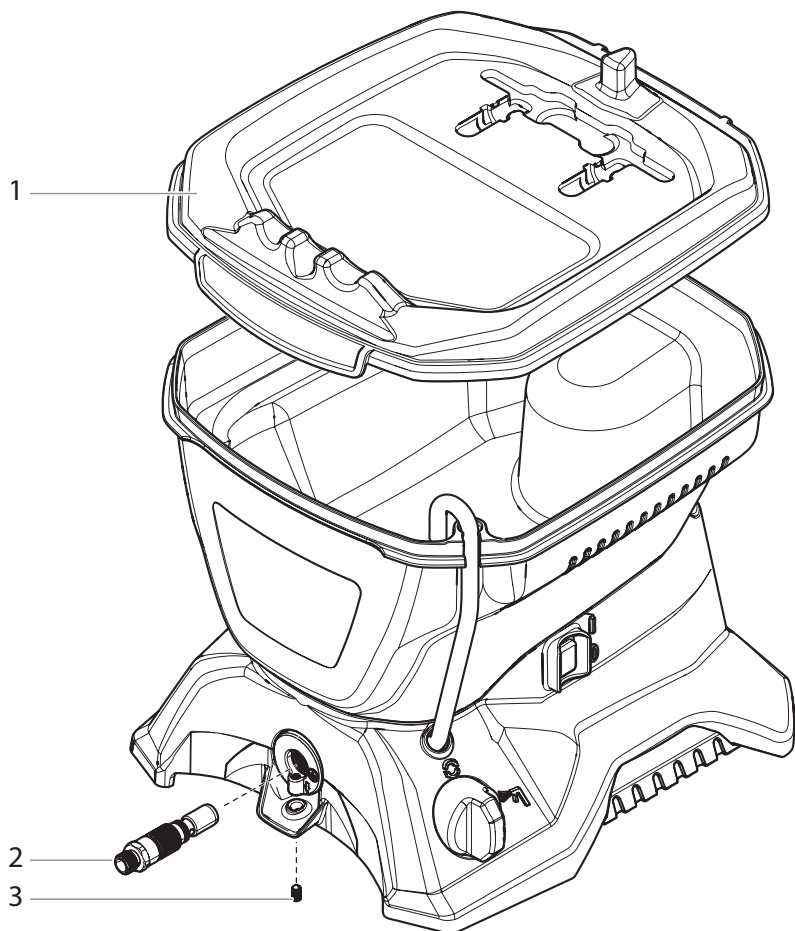

#	130	Description	Description	Descripción
1	0580538A	Tank lid	Couvercle de la réserve	Tapa de la tanque
2	0580072A	Outlet valve assembly	Ensemble de la soupape de sortie	Conjunto de la válvula de salida
3	0580070	Set screw	Vis de pression	Tornillo de ajuste
4	0580662A	Inlet filter	Filtre d'entrée	Filtro de entrada
5	0580732	Inlet valve kit	Trousse de la soupape d'entrée	Kit de válvula de entrada

**DATE CODE LOCATION • EMPLACEMENT DU CODE DE DATE • UBICACIÓN DEL CÓDIGO DE FECHA**

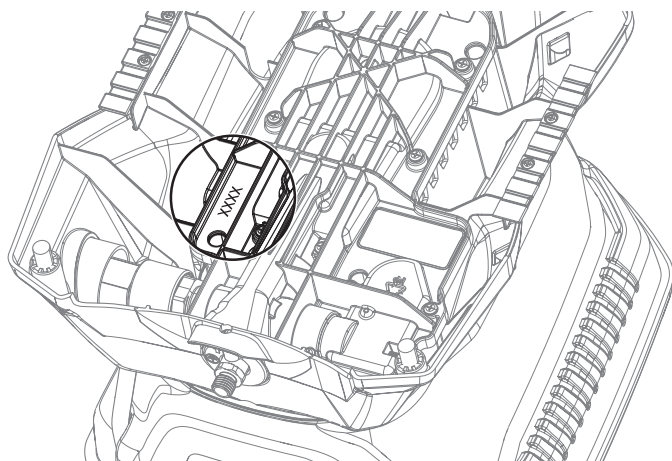



**SPRAY GUN ASSEMBLY • PISTOLET DE PULVÉRISATION • PISTOLA DE ROCIADORA**

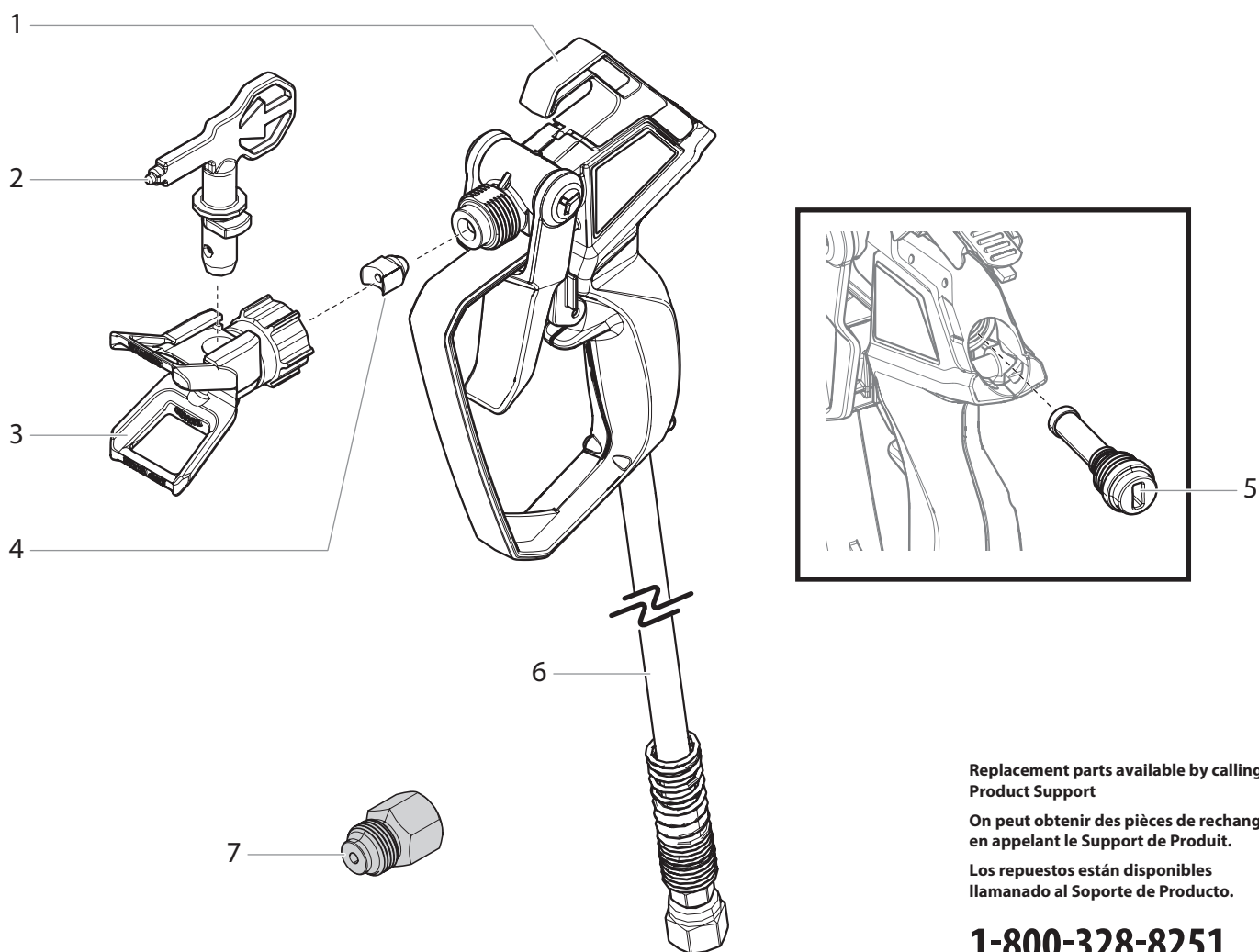

Replacement parts available by calling Product Support  
 On peut obtenir des pièces de rechange en appelant le Support de Produit.  
 Los repuestos están disponibles llamando al Soporte de Producto.

**1-800-328-8251**

#	130	Description	Description	Descripción
1	2443489	Spray gun assembly, T2 (includes items 1 and 3-6)	Ensemble du pistolet de pulvérisation, T2 (inclut les articles 1 et 3 à 6)	Conjunto de la pistola pulverizadora, T2 (incluye los elementos 1 y 3-6)
2	353-515	Spray tip, 515	Embout, 515	Boquilla de pulverización, 515
3	2421261	Tip guard assembly (includes item 4)	Ensemble déflecteur (inclut le article 4)	Conjunto de la cubierta de pulverización (incluye le elemento 4)
4	2442655	Filter and seal kit (includes item 5)	Trousse de filtre et joint de l'embout (inclut le article 5)	Juego de filtro y junta de la boquilla (incluye le elemento 5)
5	-----	Spray filter	Filtre de pulvérisation	Filtro de pulverización
6	-----	Hose	Tuyau	Manguera
7	2461715	Extension adapter	Raccord de adaptateur	Conector de adaptador

## ACCESSORIES • ACCESSOIRES • ACCESORIOS

PART NO.	DESCRIPTION	DESCRIPTION	DESCRIPCIÓN
<b>SPRAY TIPS AND ACCESSORIES</b>		<b>EMBOUTS DE PULVÉRISATION ET ACCESSOIRES</b>	<b>BOQUILLA DE ROCIADO Y ACCESORIOS</b>
353-211	211 Control Pro Tip	Embout de Control Pro 211	Boquilla de Control Pro 211
353-311	311 Control Pro Tip	Embout de Control Pro 311	Boquilla de Control Pro 311
353-313	313 Control Pro Tip	Embout de Control Pro 313	Boquilla de Control Pro 313
353-413	413 Control Pro Tip	Embout de Control Pro 413	Boquilla de Control Pro 413
353-515	515 Control Pro Tip	Embout de Control Pro 515	Boquilla de Control Pro 515
<b>MISC. ACCESSORIES</b>		<b>ACCESSOIRES DIVERS</b>	<b>ACCESORIOS VARIOS</b>
0154839B	All Guard (32 oz)	All Guard (946 ml)	All Guard (946 ml)
0516913A	Piston Oil (4 oz)	Piston Oil (118 ml)	Piston Oil (118 ml)

\* These Accessories below are compatible only with the Control Pro and Control Pro M spray guns and are not compatible with the T2 spray gun included with this unit.

\* Ces accessoires sont compatibles uniquement avec les pistolets pulvérisateurs Control Pro et Control Pro M, et ne sont pas compatibles avec le pistolet pulvérisateur T2 inclus avec cette unité.

\* Estos accesorios son compatibles solo con las pistolas pulverizadoras Control Pro y Control Pro M y no son compatibles con la pistola pulverizadora T2 que se incluye con esta unidad.

PART NO.	DESCRIPTION	DESCRIPTION	DESCRIPCIÓN
<b>SPRAY GUNS</b>		<b>PISTOLETS DE PULVÉRISATION</b>	<b>PISTOLAS DE PULVERIZACIÓN</b>
0580600	Control Pro spray gun	Pistolet de pulvérisation Control Pro	Pistola de pulverización de Control Pro
0580601	Control Pro M spray gun	Pistolet de pulvérisation Control Pro M	Pistola de pulverización de Control Pro M
<b>SPRAY TIPS AND ACCESSORIES</b>		<b>EMBOUTS DE PULVÉRISATION ET ACCESSOIRES</b>	<b>BOQUILLA DE ROCIADO Y ACCESORIOS</b>
353-211	211 Control Pro Tip	Embout de Control Pro 211	Boquilla de Control Pro 211
353-311	311 Control Pro Tip	Embout de Control Pro 311	Boquilla de Control Pro 311
353-313	313 Control Pro Tip	Embout de Control Pro 313	Boquilla de Control Pro 313
353-413	413 Control Pro Tip	Embout de Control Pro 413	Boquilla de Control Pro 413
353-515	515 Control Pro Tip	Embout de Control Pro 515	Boquilla de Control Pro 515
0580609	Control Pro Tip Guard	Protège-embout Control Pro	Protección de la boquilla Control Pro
<b>SPRAY GUN FILTERS*</b>		<b>FILTRES DU PISTOLET*</b>	<b>FILTROS DE PISTOLA*</b>
0154842	Filter (2), 50 mesh (white) - paints and solid stains	Filtre (2), maille 50 (blanc) - peintures et teintures solides	Filtro (2), malla 50 (blanco) - Pinturas y tinturas sólidas
0154675	Filter (2), 100 mesh (yellow) - semi-transparent and transparent stains	Filtre (2), maille 100 (jaune) - Teintures transparentes/ semitransparentes	Filtro (2), malla 100 (amarillo) - Tinturas transparentes o semitransparentes
0154918	Filter (2), 180 mesh (red) - transparent stains and sealers	Filtre (2), maille 180 (rose) - Teintures et peintures d'impression transparentes	Filtro, malla 180 (rosa) - Tinturas y selladores transparentes
<b>MISC. ACCESSORIES*</b>		<b>ACCESSOIRES DIVERS*</b>	<b>ACCESORIOS VARIOS*</b>
0580437A	Control Pro 12" Tip Extension	Rallonge d'embout Control Pro de 30 cm	Extensión de la boquilla de 30 cm Control Pro
0512131W	Control Pro 24" Tip Extension	Rallonge d'embout Control Pro de 61 cm	Extensión de la boquilla de 61 cm Control Pro
0501014A	Tip Seal Kit	Trousse du joint de l'embout	Conjunto de la junta de la boquilla
0580612	Control Pro Spray hose (25')	Tuyau de pulvérisation (7 m) Control Pro	Manguera de pulverización (7 m) Control Pro
0580614	Control Pro Spray hose (50')	Tuyau de pulvérisation (15 m) Control Pro	Manguera de pulverización (15 m) Control Pro



## WARRANTY • PAINT SPRAY EQUIPMENT

This product, manufactured by Wagner Spray Tech Corporation (Wagner), is warranted against defects in material and workmanship for one year following date of purchase if operated in accordance with Wagner's printed recommendations and instructions. This warranty does not cover damage resulting from improper use, accidents, user's negligence or normal wear. This warranty does not cover any defects or damages caused by service or repair performed by anyone other than a Wagner Authorized Service Center.

ANY IMPLIED WARRANTY OF MERCHANTABILITY OR FITNESS FOR A PARTICULAR PURPOSE IS LIMITED TO ONE YEAR FOLLOWING DATE OF PURCHASE. WAGNER SHALL NOT IN ANY EVENT BE LIABLE FOR ANY INCIDENTAL OR CONSEQUENTIAL DAMAGES OF ANY KIND, WHETHER FOR BREACH OF THIS WARRANTY OR ANY OTHER REASON. THIS WARRANTY DOES NOT APPLY TO ACCESSORIES.

THIS PRODUCT IS DESIGNED FOR HOME USAGE ONLY. IF USED FOR COMMERCIAL OR RENTAL PURPOSES, THIS WARRANTY APPLIES ONLY FOR 30 DAYS FROM DATE OF PURCHASE.

If any product is defective in material and workmanship during the applicable warranty period, return it with proof of purchase, transportation prepaid to Wagner Spray Tech, 6151 Queens Ave., Otsego, MN 55330. Wagner will either repair or replace the product (at Wagner's option) and return it to you, postage prepaid.

SOME STATES DO NOT ALLOW LIMITATIONS ON HOW LONG AN IMPLIED WARRANTY LASTS OR THE EXCLUSION OF INCIDENTAL OR CONSEQUENTIAL DAMAGES, SO THE ABOVE LIMITATION AND EXCLUSION MAY NOT APPLY TO YOU. THIS WARRANTY GIVES YOU SPECIFIC LEGAL RIGHTS, AND YOU MAY ALSO HAVE OTHER RIGHTS WHICH VARY FROM STATE TO STATE.

## GARANTIE • PULVÉRISATEUR DE PEINTURE

Cet article fabriqué par Wagner Spray Tech Corporation (Wagner) est garanti contre tout défaut de fabrication et de matériaux pour une période d'un an suivant la date d'achat, à condition qu'il soit utilisé conformément aux recommandations et aux instructions écrites de Wagner. La garantie ne couvre pas les dommages résultant d'un mauvais emploi, d'un accident, d'une négligence de la part de l'utilisateur ou de l'usure normale de l'article. Elle ne couvre pas non plus les défauts ou les dommages découlant de services d'entretien ou de réparations assurées par tout autre établissement qu'un centre de service après-vente agréé de Wagner.

TOUTE GARANTIE TACITE RELATIVE AUX QUALITÉS MARCHANDES OU À L'UTILISATION DE CE PRODUIT DANS UN BUT PARTICULIER N'EST VALABLE QUE POUR UNE PÉRIODE D'UN AN À COMPTER DE LA DATE D'ACHAT. WAGNER NE SAURAIT ÊTRE TENU RESPONSABLE DES DOMMAGES FORTUITS OU INDIRECTS QUELS QU'ILS SOIENT, QUE CE SOIT POUR INOBSERVATION DE LA PRÉSENTE GARANTIE OU POUR TOUTE AUTRE RAISON. LA GARANTIE NE COUVRE PAS LES ACCESSOIRES.

CET ARTICLE A ÉTÉ CONÇU EXCLUSIVEMENT EN VUE D'UN USAGE DOMESTIQUE. LA GARANTIE NE SERA VALABLE QUE POUR 30 JOURS À COMPTER DE LA DATE D'ACHAT DE L'ARTICLE EST UTILISÉ À DES FINS COMMERCIALES OU DE LOCATION.

Si un produit démontre un défaut de matières ou de fabrication durant la période de garantie pertinente, le retourner avec la preuve d'achat, port payé, à Wagner Spray Tech, 6151 Queens Ave., Otsego, MN 55330. Wagner effectuera soit la réparation ou le remplacement du produit (au choix de Wagner) et vous le retournera, frais de poste payés.

COMME LES LIMITES DE TEMPS RELATIVES À UNE GARANTIE TACITE OU À L'EXCLUSION DES DOMMAGES DE NATURE FORTUITE OU INDIRECTE N'ONT PAS NÉCESSAIREMENT COURS DANS TOUTES LES PROVINCES, IL SE PEUT QUE LESDITES LIMITES OU EXCLUSIONS NE VOUS CONCERNENT PAS. CERTAINS DROITS PARTICULIERS VOUS SONT DÉVOLUS EN VERTU DE LA PRÉSENTE GARANTIE ET PEUVENT S'ACCOMPAGNER D'AUTRES DROITS EN FONCTION DE LA PROVINCE OÙ VOUS RÉSIDEZ.

## GARANTÍA • EQUIPO DE ATOMIZACIÓN DE PINTURA

Este producto, fabricado por la Wagner Spray Tech Corporation (Wagner), está garantizado contra defectos de materiales y de mano de obra por un año a partir de la fecha de compra siempre y cuando se utilice de acuerdo con las recomendaciones e instrucciones impresas de Wagner. Esta garantía no cubre daños ocasionados por el uso incorrecto, accidentes, negligencia por parte del usuario o el desgaste normal. Esta garantía no cubre cualquier defecto o daño ocasionado por el servicio o las reparaciones llevadas a cabo fuera de un Centro de Servicio Wagner Autorizado.

CUALQUIER GARANTÍA IMPLÍCITA REFERENTE AL POTENCIAL COMERCIAL O ADAPTABILIDAD PARA UN USO PARTICULAR SE LIMITA A UN AÑO A PARTIR DE LA FECHA DE COMPRA. WAGNER EN NINGÚN CASO SERÁ RESPONSABLE DE CUALQUIER DAÑO DIRECTO O INDIRECTO DE CUALQUIER TIPO, YA SEA POR VIOLACIÓN DE ESTA GARANTÍA O CUALQUIER OTRA RAZÓN. ESTA GARANTÍA NO SE APLICA A LOS ACCESORIOS.

ESTE PRODUCTO ESTÁ DISEÑADO PARA SER UTILIZADO EN EL HOGAR ÚNICAMENTE. SI SE UTILIZA PARA PROPÓSITOS COMERCIALES O DE ALQUILER, ESTÁ GARANTÍA ES VÁLIDA ÚNICAMENTE DURANTE 30 DÍAS A PARTIR DE LA FECHA DE COMPRA.

Si cualquier producto presenta defectos de materiales o de mano de obra durante el período de garantía, devuélvalo junto con la factura de compra y transporte prepago a Wagner Spray Tech, 6151 Queens Ave., Otsego, MN 55330. Wagner reparará o reemplazará el producto (a la opción de Wagner) y lo regresará a usted mediante flete prepago.

ALGUNOS ESTADOS, DEPARTAMENTOS O PROVINCIAS NO PERMITEN LIMITACIONES EN CUANTO AL PERÍODO DE VALIDEZ DE UNA GARANTÍA IMPLÍCITA NI LA EXCLUSIÓN DE DAÑOS DIRECTOS O INDIRECTOS. POR LA TANTO, LA LIMITACIÓN Y LA EXCLUSIÓN ANTERIOR PUEDEN NO APLICARSE A USTED. ESTA GARANTÍA LE OTORGA DERECHOS LEGALES ESPECÍFICOS Y USTED TAMBIÉN PUEDE TENER OTROS DERECHOS QUE VARIAN DE UNA LOCALIDAD A OTRA.